

	FECHA 19/12/17	CODIGO DOCUMENTO 12175	REV. 0	PÁGINA 1 de 1
PLANO DE DIMENSIONES TFCHXXXX300 Y TFCHXX300 Transformador Chasis Abierto 30VA				

Diemsiones(mm)
Diemsions(mm)

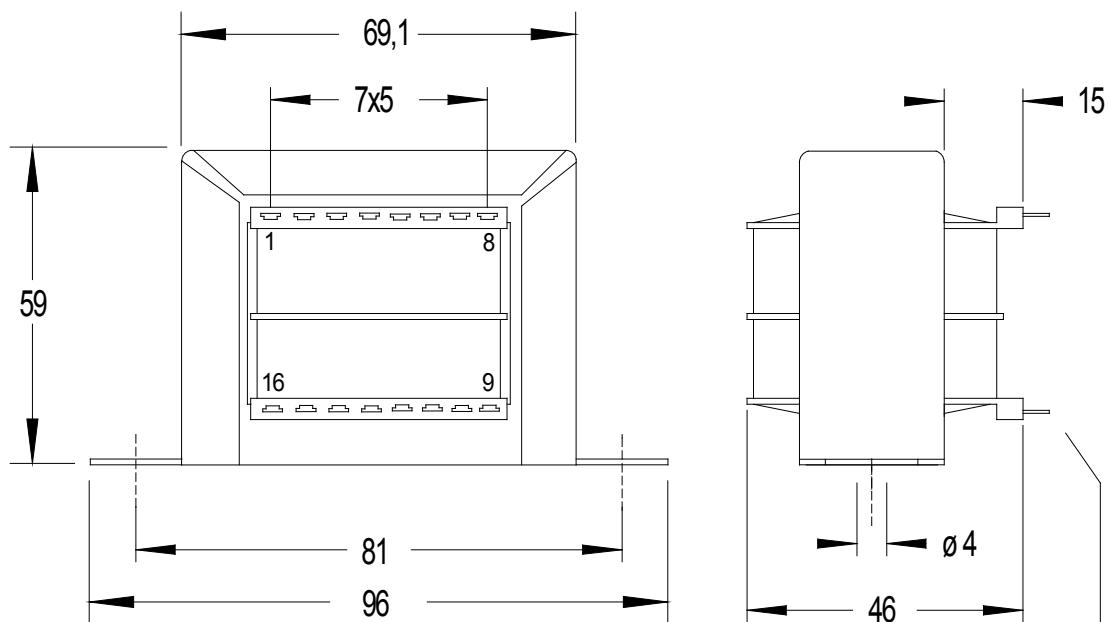

PESO APROX.:0,69 Kg

Terminal ojete para soldar

Referencia	V. Primario	V.Secundario	Potencia	Peso
TFCH1515300	230V	15V-0-15	30VA	690 gr