

## RCQC8

---

### HEXACOPTER

**6-AXIS AEROCRAFT**

**6-ASSIGE GYRO**

**GYROSCOPE À 6 AXES**

**6 HÉLICES**

**6 PROPELLER**

**6-OSIOWY STATEK POWIETRZNY**

**AEROCRAFT 6-EIXOS**



USER MANUAL	3
HANDLEIDING	13
MODE D'EMPLOI	23
MANUAL DEL USUARIO	33
BEDIENUNGSANLEITUNG	43
INSTRUKCJA OBSŁUGI	53
MANUAL DO UTILIZADOR	63



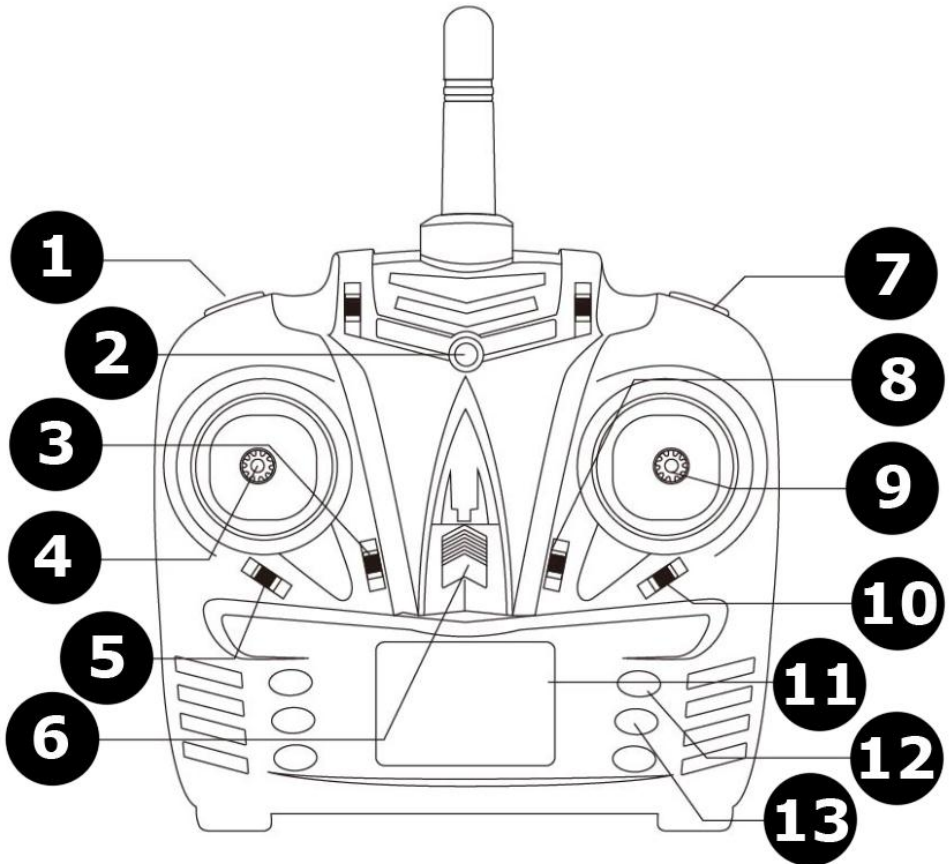

# USER MANUAL

## 1. Introduction

To all residents of the European Union

### Important environmental information about this product



This symbol on the device or the package indicates that disposal of the device after its lifecycle could harm the environment. Do not dispose of the unit (or batteries) as unsorted municipal waste; it should be taken to a specialized company for recycling. This device should be returned to your distributor or to a local recycling service. Respect the local environmental rules.

**If in doubt, contact your local waste disposal authorities.**

Thank you for choosing Velleman! Please read the manual thoroughly before bringing this device into service. If the device was damaged in transit, do not install or use it and contact your dealer.

## 2. Safety Instructions

	<ul style="list-style-type: none"> <li>• Keep this device away from children under age 14 and unauthorized users.</li> <li>• This appliance is not intended for use by persons (including children) with reduced physical, sensory or mental capabilities, or lack of experience and knowledge, unless they have been given supervision or instruction concerning use of the appliance by a person responsible for their safety. Children under age 14 shall be supervised to ensure that they do not play with the appliance.</li> <li>• DO NOT disassemble or open the cover. There are no user-serviceable parts inside the device. Refer to an authorized dealer for service and/or spare parts.</li> <li>• Warning: Do not puncture batteries or throw them in fire as they may explode. Do not attempt to recharge non-rechargeable batteries (alkaline). Dispose of batteries in accordance with local regulations. Keep batteries away from children.</li> </ul>
	<ul style="list-style-type: none"> <li>• Keep this device away from rain, moisture, splashing and dripping liquids.</li> </ul>

## 3. General Guidelines

Refer to the Velleman® Service and Quality Warranty on the last pages of this manual.

	<ul style="list-style-type: none"> <li>• Keep this device away from dust and extreme temperatures.</li> </ul>
	<ul style="list-style-type: none"> <li>• Protect this device from shocks and abuse. Avoid brute force when operating the device.</li> </ul>

- Familiarise yourself with the functions of the device before actually using it.
- All modifications of the device are forbidden for safety reasons. Damage caused by user modifications to the device is not covered by the warranty.
- Only use the device for its intended purpose. Using the device in an unauthorised way will void the warranty.
- Damage caused by disregard of certain guidelines in this manual is not covered by the warranty and the dealer will not accept responsibility for any ensuing defects or problems.
- Nor Velleman nv nor its dealers can be held responsible for any damage (extraordinary, incidental or indirect) – of any nature (financial, physical...) arising from the possession, use or failure of this product.
- Due to constant product improvements, the actual product appearance might differ from the shown

images. Product images are for illustrative purposes only.

- Do not use this product to violate privacy laws or perform other illegal activities.
- Only use this product in an area legal for remote control flying and free of interfering radio signals.
- Do not switch the device on immediately after it has been exposed to changes in temperature. Protect the device against damage by leaving it switched off until it has reached room temperature.
- Keep this manual for future reference.

#### 4. Remote Control Overview



Refer to the illustrations on page 2 of this manual.

<b>1</b>	light on-off
<b>2</b>	power LED
<b>3</b>	high/low speed
<b>4</b>	left throttle stick (accelerator-rotation)
<b>5</b>	fine-tune rotation
<b>6</b>	on-off
<b>7</b>	3D flight

<b>8</b>	fine-tune forward-backward
<b>9</b>	right cyclic stick (left-right-forward-backward)
<b>10</b>	fine-tune left-right
<b>11</b>	sticker
<b>12</b>	headless mode
<b>13</b>	auto return

#### 5. Installing the Batteries

1. Open the battery cover.
2. Install the batteries (not included) according to the indicated polarity.
3. Close the battery cover.



	<b>WARNING</b>	
Do not puncture batteries or throw them in fire as they may explode. Do not attempt to recharge non-rechargeable batteries (alkaline). Dispose of batteries in accordance with local regulations. Keep batteries away from children.		

#### 6. Preparing Your Flight

##### 6.1 Charging the Battery

Connect the battery to a powered USB port of a switched-on computer. Refer to the table below:

operation	LED status	charging status
battery connected to USB cable	on	connected
connect USB cable to computer	on	powered on
battery connected to computer via USB cable	off	charging
	on	fully charged

	<b>WARNING</b>	
<ul style="list-style-type: none"> <li>• Only charge the battery in a dry and well-ventilated area, away from any heat source and inflammable or explosive substances.</li> <li>• Only use the included USB cable or an exact equivalent. Do not use a visibly damaged cable or battery.</li> <li>• During charging, never leave the battery unsupervised.</li> <li>• After using the battery, leave the battery to cool down completely before charging.</li> <li>• Mind the correct polarity when connecting the battery to the charging device.</li> <li>• Protect the battery from shocks and abuse. Avoid brute force during charging.</li> <li>• To avoid premature damage to the battery, do not charge the battery unnecessarily or beyond the recommended charging time.</li> </ul>		

## 6.2 Battery Maintenance

- Remove the battery from the drone after use. Store the battery in a dry and well-ventilated place with an ambient temperature ideally between 18 °C and 25 °C.
- Fully charge the battery before long-term storage.
- Please avoid excessive charging and frequent discharging the battery.
- Before first use, fully charge and discharge to 70 %, and repeat 3 to 5 times. This will prolong the battery's life.

## 7. Flying Your Drone

### 7.1 Synchronizing the Remote Control and Drone

1. If you have not done so, install the charged battery into your quadcopter. Also, install the batteries in the remote control.
2. Place the drone on a flat and non-slippery surface.
3. Push and hold the throttle stick completely downwards.
4. Switch on your remote control by sliding the on-off switch to the on position. Synchronizing has been completed when the power LED burns steadily.



#### WARNING

If synchronizing has failed – if the power LED is still blinking – or if the drone is beyond control, switch off both the drone and the remote control, and start the synchronizing procedure again.  
If the power LED blinks slowly, please recharge the drone's battery.



### 7.2 Flight Training



#### REMARK

This drone is a fast-reacting aircraft, which requires only slight stick movements to manoeuvre. Remember that crashing your drone can cause injury, and damage the aircraft and surrounding objects beyond repair.  
It is therefore very important to first practice and clock up enough "flying hours" to gradually increase your flying skills. Slowly lift the drone and try to hover 50 to 60 cm above the ground. Land the drone carefully.  
The next step is to try and move your drone left/right and forward/backward.  
Repeat these exercises until you have mastered them.



### 7.3 Manoeuvring the Drone

#### Calibrating the Drone

Switch on the transmitter. Pull and hold the left and right cyclic sticks to the lower left corner. After 3 seconds, the LED on the drone will flash, meaning calibration is successful.

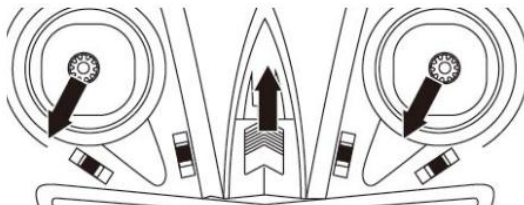

## Basic Manoeuvres

## Hovering up and down

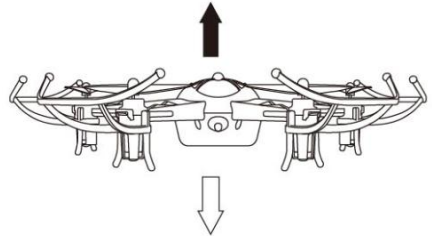
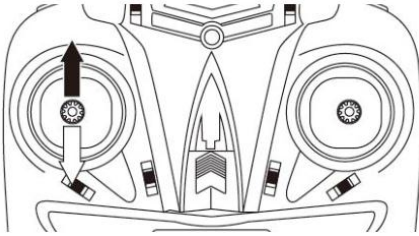

Push the left cyclic stick up or down to fly the drone upward or downward.

## Turning left and right

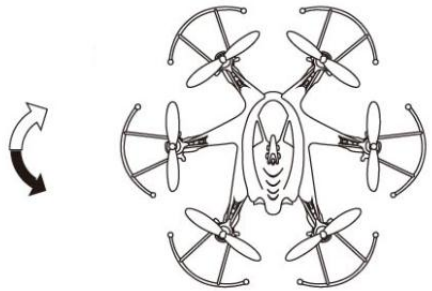
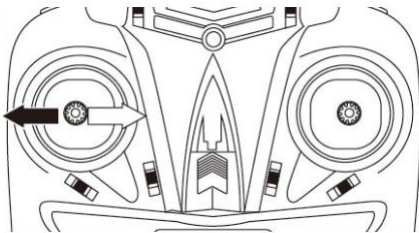

Push the left cyclic stick left or right to fly the drone left or right.

## Lateral flight

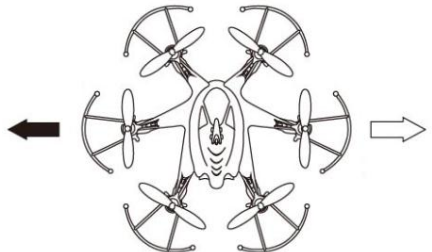
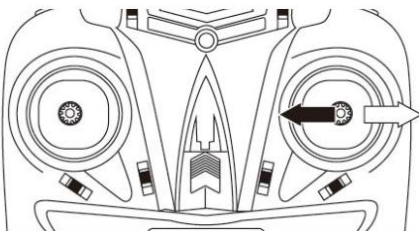

Push the right cyclic stick left or right to incline the drone to the left or to the right.

## Flying forward and backward

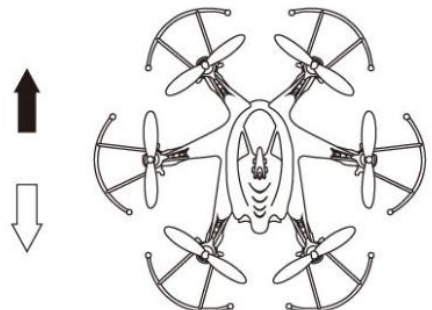
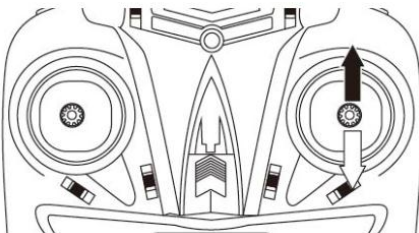

Push the right cyclic stick up or down to fly the drone forward or backward.

## Fine-Tuning

## Spinning left or right

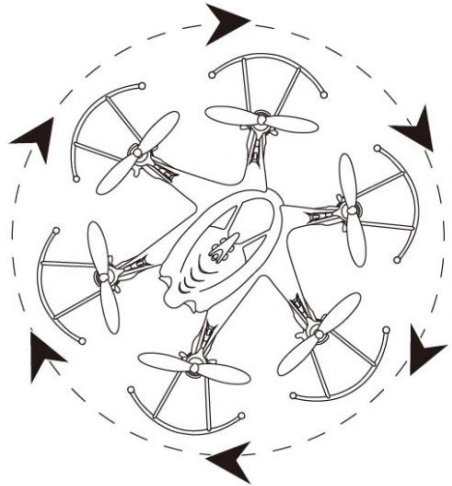
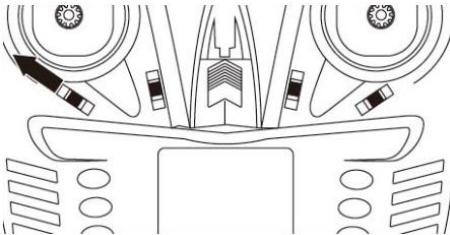
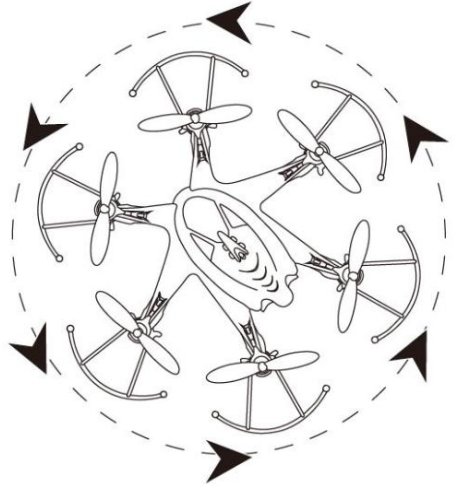
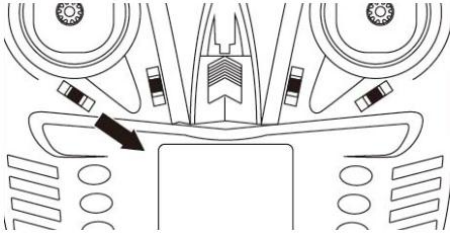

Push the trimming switch until the drone stops spinning.

## Sweeping sideways left or right

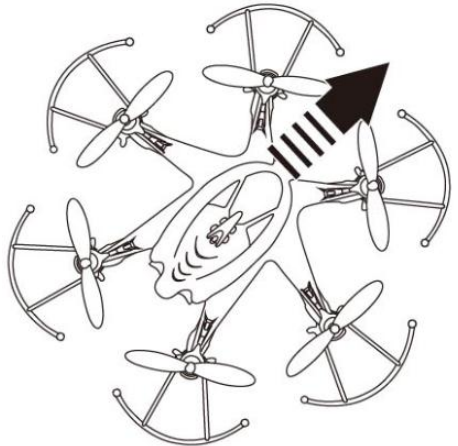
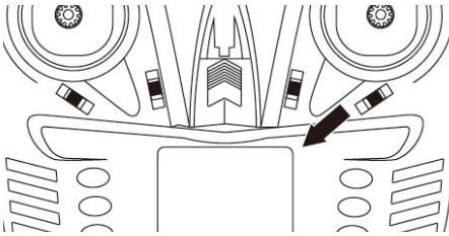
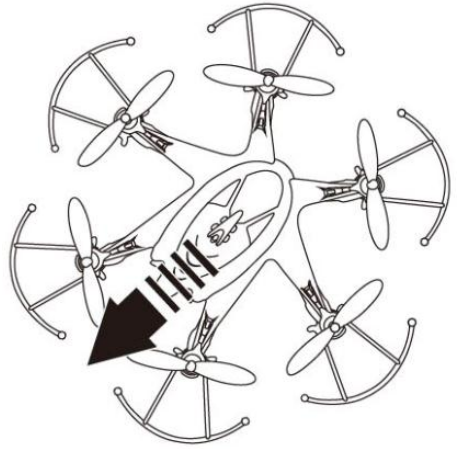
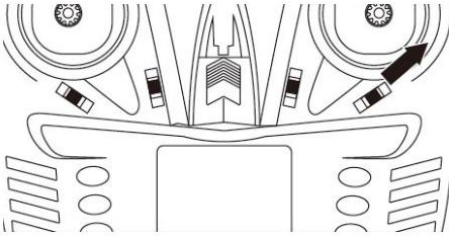

Push the trimming switch until the drone stops sweeping sideways.



## Sweeping forward or backward

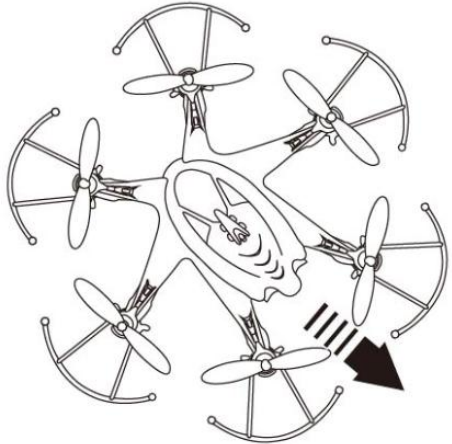
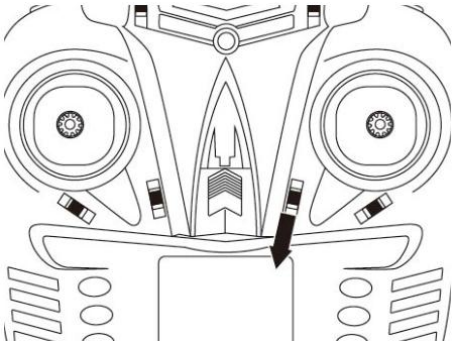
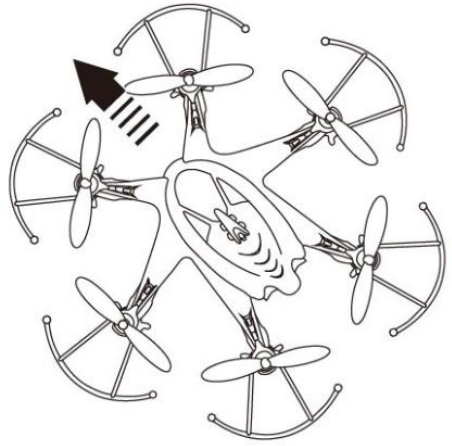
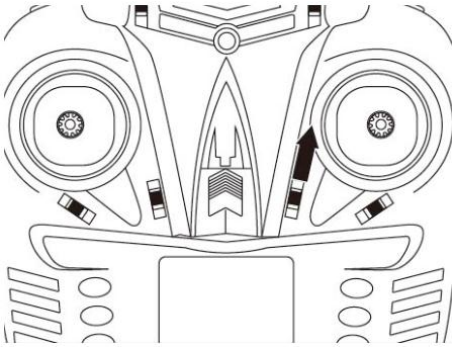

Push the trimming switch until the drone stops sweeping forward or backward.

### Flying Environment and Practice

For indoor flying, choose a spacious room without obstacles, and as few people and animals as possible.

For outdoor flying, please take following points into consideration:

- Do not fly in extreme temperatures as this may affect the flying properties of the drone.
- Do not fly in windy conditions as a wind gust may crash the drone.

To master the drone, please try following flying manoeuvres:

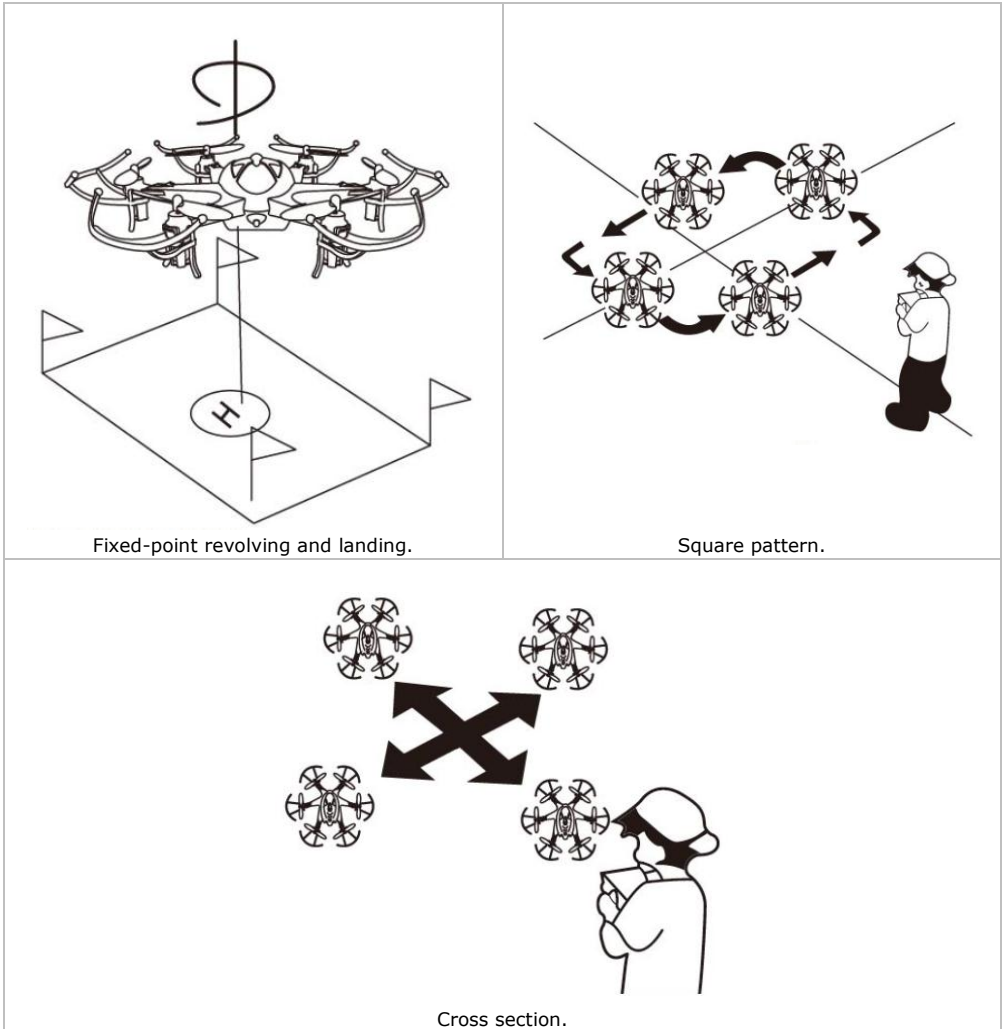

### 360° Flip

After the basic manoeuvres and having clocked up enough flying hours, you can now do some spectacular aerobatics!

One of those stunts is the 360° flip or roll. To do so:

1. Keep your drone hovering at a steady height of minimum 3 m.
2. Press the 3D flight button. Move the cyclic stick to the left, the right, forward or backward.
3. You will now have completed a perfect 360° roll, left, right, forward or backward according to your cyclic stick movement!

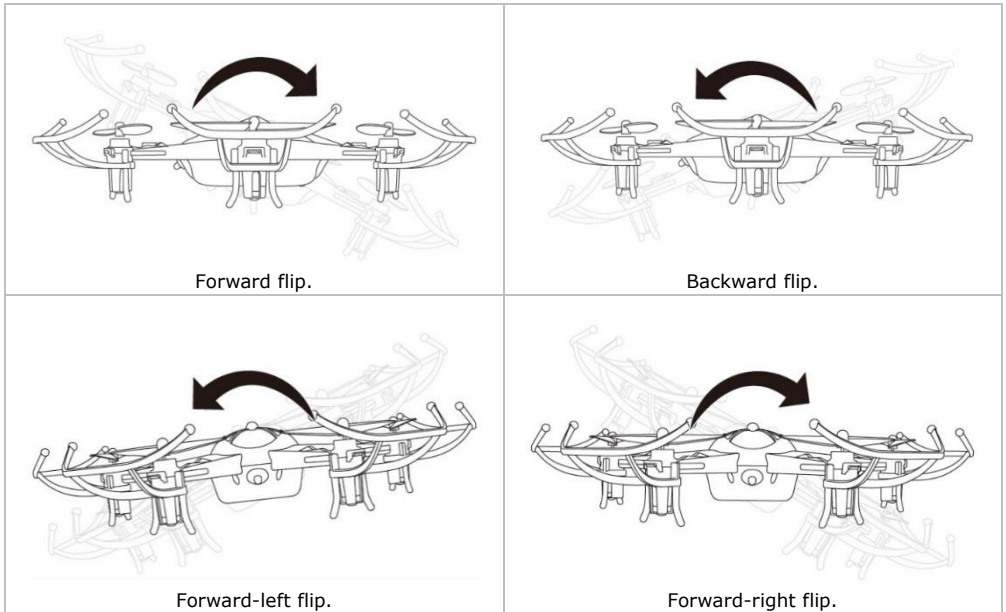

#### WARNING



Only use the 3D flight with fully-charged quadcopter and remote control batteries, and in an open-space area without obstacles. To avoid damaging the circuit board, immediately push the throttle stick to the lowest position if the drone has crashed.



## 8. Troubleshooting

### No response from the drone.

- The battery of the drone is insufficiently charged. Charge the battery.
- The batteries of the remote control are insufficiently charged. Charge or replace the batteries.
- The bandwidths of the remote control and the drone do not correspond. Choose the same bandwidth for both the remote control and the drone by synchronizing the remote control and the drone.

### The drone is slow to respond or difficult to manoeuvre.

- The battery of the quadcopter is insufficiently charged. Charge the battery.
- The batteries of the remote control are insufficiently charged. Charge or replace the batteries.
- The drone is out of remote control's range. Do not fly the drone too far from the remote control. The range depends on the environment and surrounding objects.

## 9. Cleaning and Maintenance

The drone does not need any particular maintenance. However, occasionally wipe it with a damp cloth to keep it looking new. Do not use harsh chemicals, cleaning solvents or strong detergents.

## 10. Technical Specifications

transmitter channels .....	4
control signal.....	2.4 GHz
material.....	plastic and electronic parts
power supply	
drone.....	rechargeable 3.7 V, 220 mAh lithium-polymer
transmitter.....	4 x 1.5 V AA/LR6 (not incl.)
charging time .....	45-60 min.
flying time .....	6-8 min.
control range.....	± 100 m
charging mode .....	via USB cable (incl.)
state of assembly .....	ready-to-fly (RTF)
drone dimensions.....	23 x 18.5 x 3.5 cm

**Use this device with original accessories only. Velleman nv cannot be held responsible in the event of damage or injury resulting from (incorrect) use of this device. For more info concerning this product and the latest version of this manual, please visit our website [www.velleman.eu](http://www.velleman.eu). The information in this manual is subject to change without prior notice.**

RED Declaration of Conformity

Hereby, Velleman NV declares that the radio equipment type [RCQC8] is in compliance with Directive 2014/53/EU.

The full text of the EU declaration of conformity is available at the following internet address: [www.velleman.eu](http://www.velleman.eu).

### © COPYRIGHT NOTICE

**The copyright to this manual is owned by Velleman nv. All worldwide rights reserved.** No part of this manual may be copied, reproduced, translated or reduced to any electronic medium or otherwise without the prior written consent of the copyright holder.

# HANDLEIDING

## 1. Inleiding

**Aan alle ingezetenen van de Europese Unie**

**Belangrijke milieu-informatie betreffende dit product**



Dit symbool op het toestel of de verpakking geeft aan dat, als het na zijn levenscyclus wordt weggegooid, dit toestel schade kan toebrengen aan het milieu. Gooi dit toestel (en eventuele batterijen) niet bij het gewone huishoudelijke afval; het moet bij een gespecialiseerd bedrijf terecht komen voor recyclage. U moet dit toestel naar uw verdeler of naar een lokaal recyclingpunt brengen. Respecteer de plaatselijke milieuwetgeving.

**Hebt u vragen, contacteer dan de plaatselijke autoriteiten betreffende de verwijdering.**

Dank u voor uw aankoop! Lees deze handleiding grondig door voor u het toestel in gebruik neemt. Werd het toestel beschadigd tijdens het transport, installeer het dan niet en raadpleeg uw dealer.

## 2. Veiligheidsvoorschriften

	<ul style="list-style-type: none"> <li>Houd dit toestel buiten het bereik van kinderen jonger dan 14 jaar en onbevoegden.</li> <li>Dit toestel is niet geschikt voor gebruik door personen (kinderen inbegrepen) met verminderde fysieke, zintuiglijke of geestelijke capaciteiten of gebrek aan ervaring en kennis, tenzij zij onder toezicht staan of instructie hebben gekregen over het gebruik van het toestel van een persoon die verantwoordelijk is voor hun veiligheid. Houd toezicht op kinderen om te voorkomen dat ze met het toestel spelen.</li> <li>Demonteer of open dit toestel NOOIT. Er zijn geen onderdelen in het toestel die door de gebruiker gerepareerd kunnen worden. Contacteer uw verdeler voor eventuele reserveonderdelen.</li> <li>Waarschuwing: U mag batterijen nooit doorboren of in het vuur gooien (explosiegevaar). Herlaad geen alkalinebatterijen. Gooi batterijen weg volgens de plaatselijke milieuwetgeving. Houd batterijen buiten het bereik van kinderen.</li> </ul>
	<ul style="list-style-type: none"> <li>Bescherm dit toestel tegen regen, vochtigheid en opspattende vloeistoffen.</li> </ul>

## 3. Algemene richtlijnen

Raadpleeg de Velleman® service- en kwaliteitsgarantie achteraan deze handleiding.

	<ul style="list-style-type: none"> <li>Bescherm het toestel tegen stof en extreme temperaturen.</li> </ul>
	<ul style="list-style-type: none"> <li>Bescherm tegen schokken. Vermijd brute kracht tijdens de bediening van het toestel.</li> </ul>

- Leer eerst de functies van het toestel kennen voor u het gaat gebruiken.
- Om veiligheidsredenen mag u geen wijzigingen aanbrengen. Schade door wijzigingen die de gebruiker heeft aangebracht aan het toestel valt niet onder de garantie.
- Gebruik het toestel enkel waarvoor het gemaakt is. De garantie vervalt automatisch bij ongeoorloofd gebruik.
- De garantie geldt niet voor schade door het negeren van bepaalde richtlijnen in deze handleiding en uw dealer zal de verantwoordelijkheid afwijzen voor defecten of problemen die hier rechtstreeks verband mee houden.
- Noch Velleman nv noch zijn verdelers kunnen aansprakelijk gesteld worden voor schade (buitengewoon, incidenteel of onrechtstreeks) – van welke aard dan ook (financieel, fysisch...) voortvloeiend uit het bezit, gebruik of falen van dit product.

- We streven voortdurend naar verbetering van onze producten. Daarom kan dit product uiterlijk verschillen van de afbeeldingen. De afbeeldingen van het product zijn enkel ter illustratie.
- Installeer en gebruik dit toestel NIET voor illegale praktijken en respecteer ieders privacy.
- Gebruik dit toestel enkel op een wettelijk toegelaten terrein voor radiogestuurd vliegen en zonder interferentie van radiosignalen.
- Schakel het toestel niet onmiddellijk in nadat het werd blootgesteld aan temperatuurschommelingen. Om beschadiging te vermijden, moet u wachten tot het toestel de kamertemperatuur heeft bereikt.
- Bewaar deze handleiding voor verdere raadpleging.

#### 4. Functies van de afstandsbediening



Raadpleeg de afbeeldingen op pagina 2 van deze handleiding.

<b>1</b>	leds aan/uit
<b>2</b>	voedingsled
<b>3</b>	hoge/lage snelheidsmodus
<b>4</b>	gashendel (versnellen - roteren)
<b>5</b>	trimknop roteren
<b>6</b>	aan-uit
<b>7</b>	3D-vlucht

<b>8</b>	trimknop vooruit - achteruit
<b>9</b>	stuurhendel (links-rechts-vooruit-achteruit)
<b>10</b>	trimknop links - rechts
<b>11</b>	sticker
<b>12</b>	intelligente besturing
<b>13</b>	automatische terugkeerfunctie

#### 5. Batterijen plaatsen

1. Open de batterijklep.
2. Plaats de batterijen (niet meegeleverd) volgens de polariteitsaanduidingen.
3. Sluit het batterijvak.



	<b>WAARSCHUWING</b>	
<p>U mag batterijen nooit doorboren of in het vuur gooien (explosiegevaar). Herlaad geen alkalinebatterijen. Gooi batterijen weg volgens de plaatselijke milieuwetgeving. Houd batterijen buiten het bereik van kinderen.</p>		

#### 6. De vlucht voorbereiden

##### 6.1 De batterij opladen

Sluit de batterij aan op een USB-poort van een ingeschakelde pc. Zie overzicht hieronder:

bediening	ledstatus	laadstatus
batterij gekoppeld aan USB-kabel	aan	verbonden
de USB-kabel op de computer aansluiten	aan	ingeschakeld
batterij is aangesloten op de computer via USB-kabel	uit	opladen
	aan	volledig opgeladen

	<b>WAARSCHUWING</b>	
<ul style="list-style-type: none"> <li>• Laad de batterij op in een droge en goed geventileerde ruimte, uit de buurt van warmtebronnen en ontvlambare of explosieve stoffen.</li> <li>• Gebruik enkel de meegeleverde USB-kabel of een equivalent. Gebruik geen beschadigde kabel of batterij.</li> <li>• Laat de batterij nooit onbeheerd achter tijdens het opladen.</li> <li>• Laat de batterij volledig afkoelen voor het opladen.</li> <li>• Respecteer de polariteit wanneer u de batterij op het laadtoestel aansluit.</li> <li>• Bescherm de batterij tegen schokken. Vermijd brute kracht tijdens het opladen.</li> <li>• Om voortijdige schade aan de batterij te voorkomen, laat de batterij niet onnodig opladen of langer dan de aanbevolen oplaadtijd.</li> </ul>		



## 6.2 Batterijonderhoud

- Verwijder de batterij uit de drone na gebruik. Bewaar de batterij op een droge en goed geventileerde plaats met een omgevingstemperatuur tussen 18 °C en 25 °C.
- Laad de batterij volledig op voordat u deze een langere periode opbergt.
- Vermijd overladen en veelvuldig ontladen van de batterij.
- Voor het eerste gebruik moet u de batterij volledig opladen en tot 70% ontladen. Herhaal 3 tot 5 keer. Dit verlengt de levensduur van de batterij.



## 7. De drone besturen

### 7.1 De afstandsbediening en de drone synchroniseren

1. Plaats de opgeladen batterij in de drone. Plaats ook batterijen in de afstandsbediening.
2. Plaats de drone op een effen en slipvrij oppervlak.
3. Houd de gashendel naar beneden gedrukt.
4. Schakel de afstandsbediening in door de on/off-knop in de ON-positie te schuiven. De synchronisatie is voltooid wanneer de voedingsled blijft branden.

WAARSCHUWING		
	<p>Als de synchronisatie is mislukt - als de oriëntatieleds blijven knipperen - of als de drone onbestuurbaar is, schakel zowel de drone als de afstandsbediening uit en herhaal de synchronisatieprocedure. Herlaad de batterij van de drone wanneer de voedingsled langzaam knippert.</p>	

### 7.2 Leren vliegen

OPMERKING		
	<p>Deze drone is een vliegtuig dat snel reageert en slechts kleine stuurbewegingen nodig heeft om het te besturen. Het neerstorten van de drone kan ernstige letsels en/of onherroepelijke schade veroorzaken aan het toestel en de omliggende voorwerpen. Daarom is het zeer belangrijk om eerst te oefenen en voldoende vlieguren te maken om uw vliegvaardigheden te verbeteren. Laat de drone langzaam opstijgen en zweven tot 50 - 60 cm boven de grond. Laat de drone voorzichtig landen. Beweeg de drone naar links/rechts en vooruit/achteruit. Herhaal deze oefeningen tot u ze goed onder de knie hebt.</p>	

### 7.3 De drone besturen

#### De drone kalibreren

Schakel de zender in. Beweeg en houd de linker en rechter hendel naar de linker benedenhoek. Na 3 seconden knippert de led op de drone om aan te geven dat de kalibratie voltooid is.

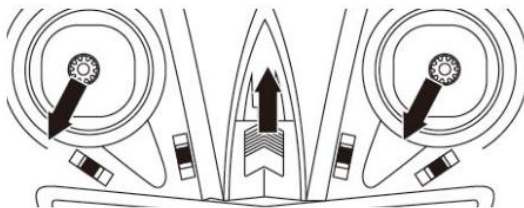

## Basisbewegingen

## Omhoog en omlaag zweven

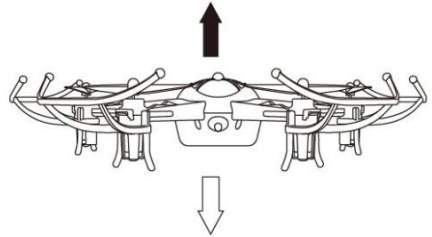
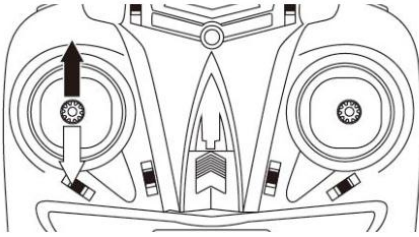

Beweeg de linker hendel naar omhoog of omlaag om hoger of lager te vliegen.

## Naar links en naar rechts draaien

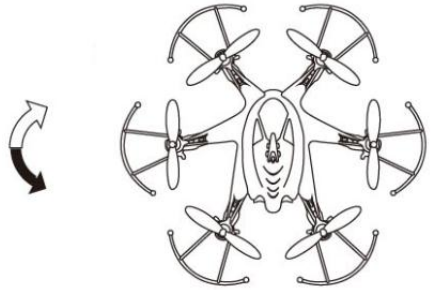
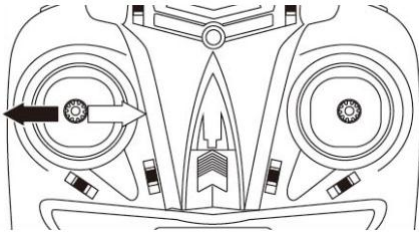

Beweeg de linker hendel naar links of naar rechts om de drone naar links of naar rechts te laten draaien.

## Zijwaarts vliegen

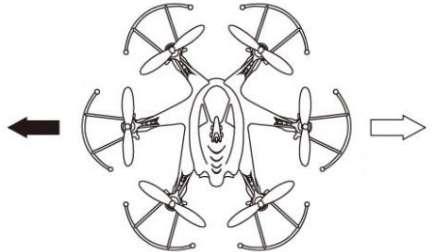
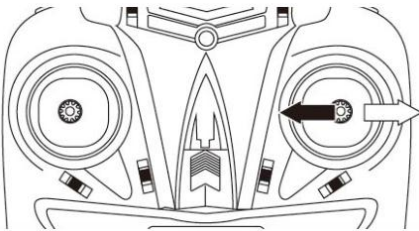

Duw de rechter hendel naar links of naar rechts om naar links of naar rechts te hellen.

## Vooruit en achteruit vliegen

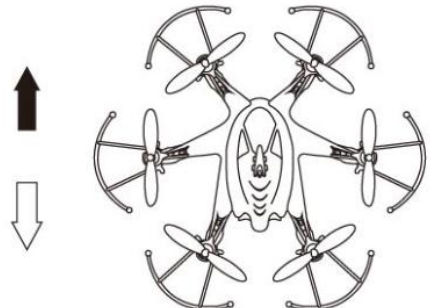
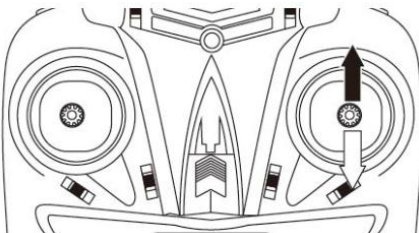

Duw de rechter hendel naar voren of naar achter om vooruit of achteruit te vliegen.



## Fijnafstelling

## Naar links of naar rechts tollen

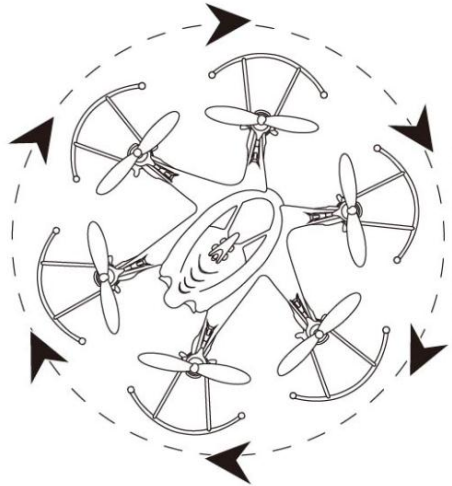
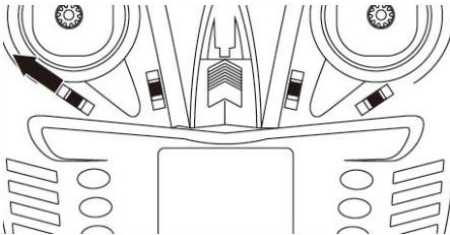
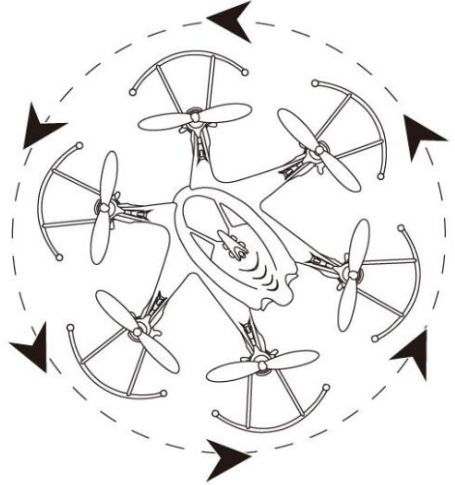
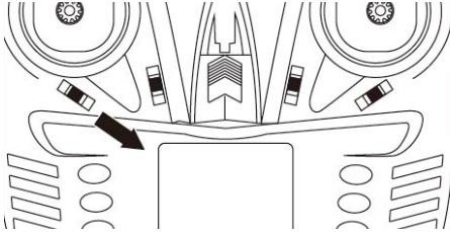

Druk op de trimknop tot de drone niet meer tolt.

## Naar links of naar rechts glijden

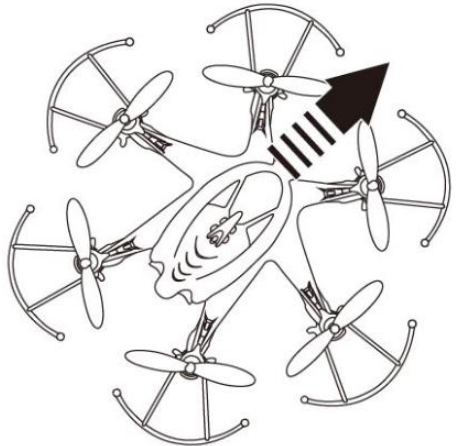
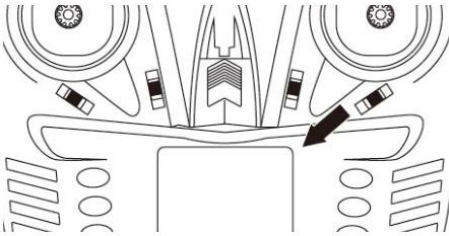
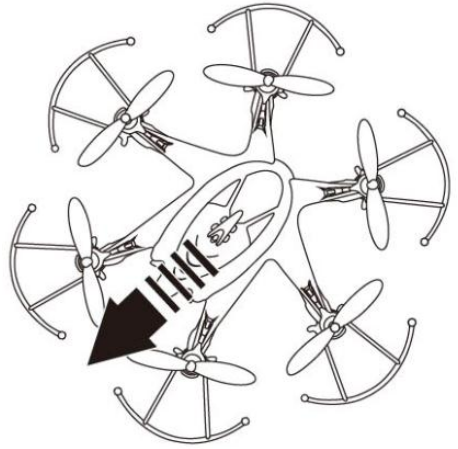
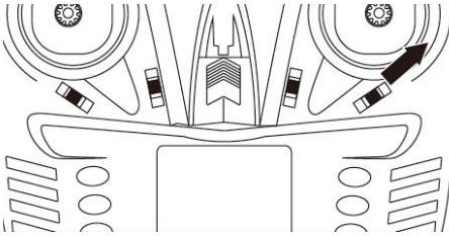

Druk op de trimknop tot de drone niet meer zijwaarts glijdt.

## Vooruit of achteruit glijden

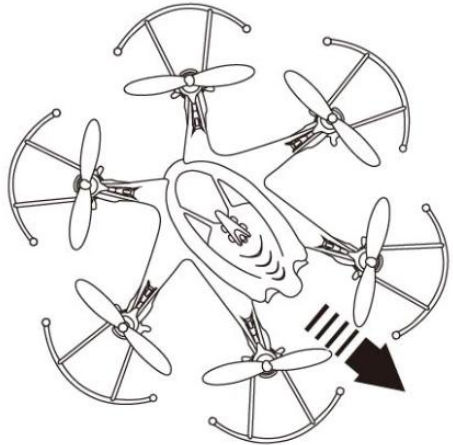
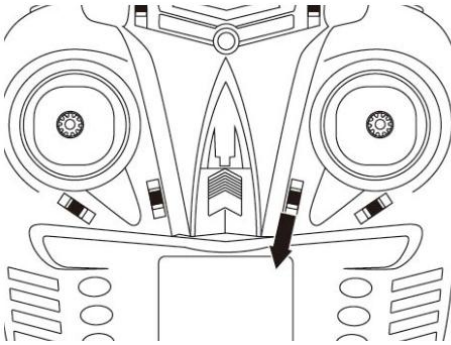
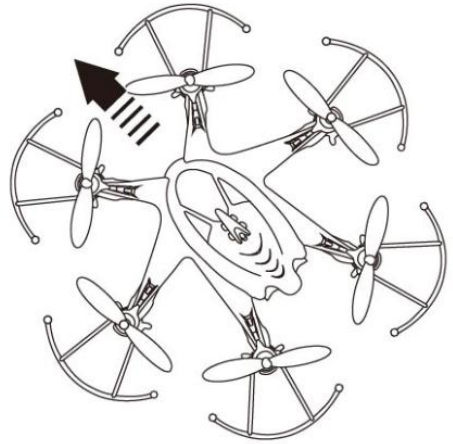
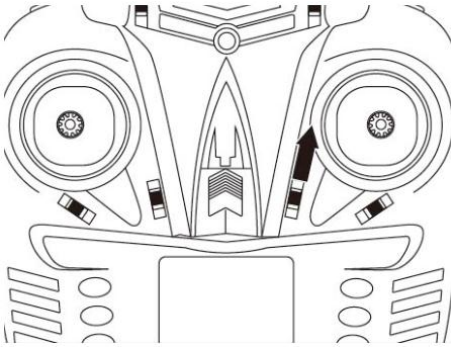

Druk op de trimknop tot de drone niet meer vooruit of achteruit glijdt.

### Vliegomgeving en leren vliegen

Bij gebruik binnenshuis, kies voor voldoende vliegruimte zonder obstakels en blijf uit de buurt van mensen en dieren.

Bij gebruik in open lucht, houd rekening met het volgende:

- o Vlieg niet bij extreme temperaturen, dit kan de vliegeigenschappen van de drone beïnvloeden.
- o Vlieg niet wanneer er veel wind staat. Een windstoot kan de drone wegblazen en een crash veroorzaken.

Om te leren vliegen met de drone, oefen de volgende vliegbewegingen:

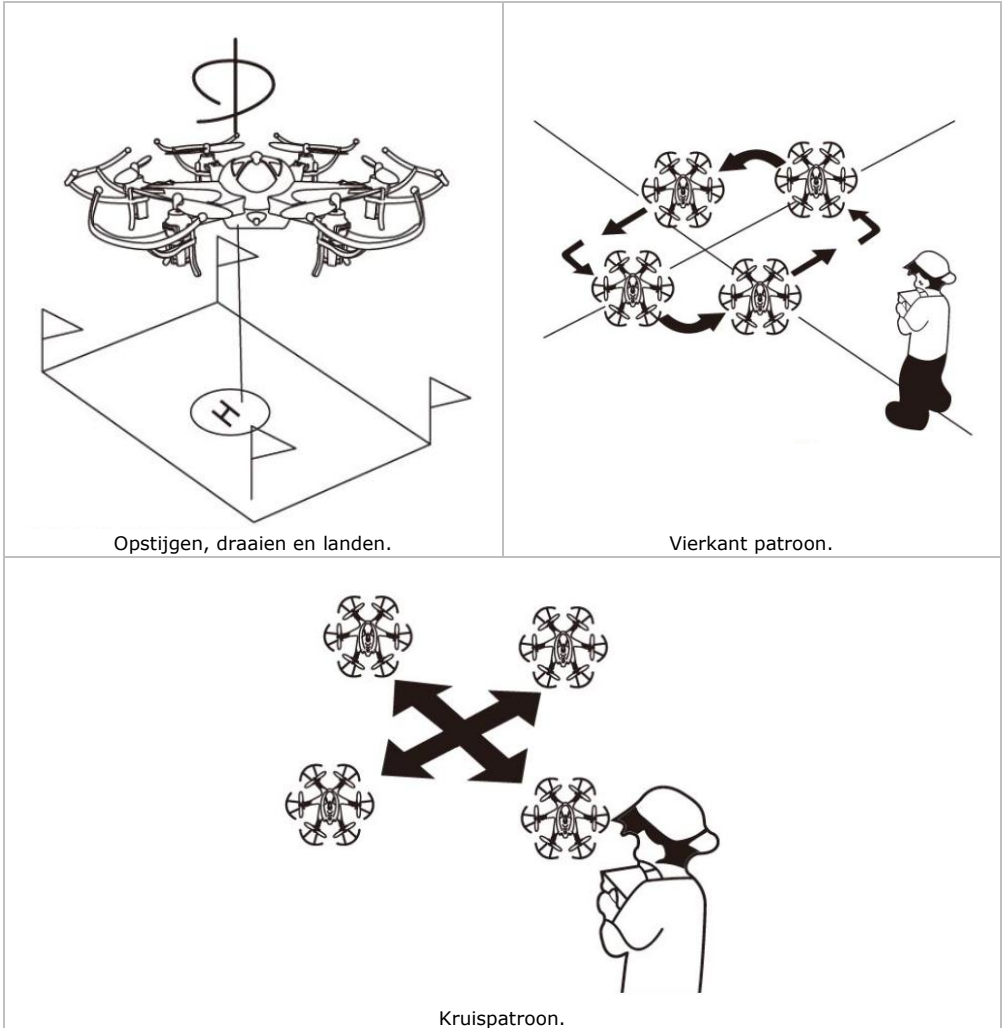

**360° rollen**

Eenmaal u de basisbewegingen onder de knie hebt en voldoende vlieguren hebt opgebouwd, kunt u enkele spectaculaire stunts uitvoeren!

Zo kan de drone 360° roteren of rollen. Ga als volgt te werk:

1. Laat de drone stabiel zweven op min. 3 m hoogte.
2. Druk op de 3D-knop. Beweeg de hendel naar links, naar rechts, voor- of achterwaarts.
3. U hebt nu een perfecte looping van 360° gemaakt naar links, naar rechts, voorwaarts of achterwaarts, afhankelijk van de beweging van de stuurhendel.

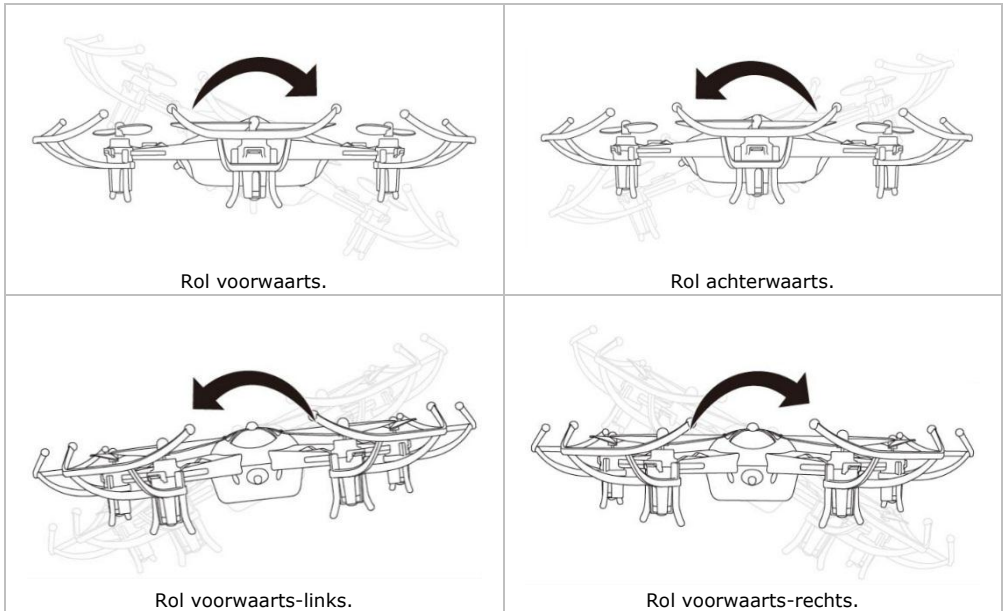
**WAARSCHUWING**

Gebruik de 3D-vliegmodus enkel met volledig opgeladen batterijen in de drone en de afstandsbediening, en in een open ruimte zonder obstakels. Om de printplaat niet te beschadigen bij het neerstorten van de drone, houd de linker hendel helemaal naar omlaag.

**8. Problemen en oplossingen****De drone reageert niet.**

- De batterij van de drone is onvoldoende opgeladen. Laad de batterij op.
- De batterijen van de afstandsbediening zijn onvoldoende opgeladen. Plaats of vervang de batterijen.
- De bandbreedtes van de afstandsbediening en de drone komen niet overeen. Kies dezelfde bandbreedte voor de afstandsbediening en de drone door deze te synchroniseren.

**De drone reageert traag of is moeilijk te besturen.**

- De batterij van de drone is onvoldoende opgeladen. Laad de batterij op.
- De batterijen van de afstandsbediening zijn onvoldoende opgeladen. Plaats of vervang de batterijen.
- De drone is buiten bereik van de afstandsbediening. Laat de drone niet te ver van de afstandsbediening vliegen. Het bereik hangt af van de omgeving en de omliggende voorwerpen.

## 9. Reiniging en onderhoud

Het toestel vereist geen bijzonder onderhoud. Reinig het toestel af en toe met een vochtige doek. Gebruik geen bijtende chemische producten, reinigingsmiddelen of sterke detergenten.

## 10. Technische specificaties

kanalen .....	4
stuursignaal .....	2.4 GHz
materiaal .....	plastic en elektronische componenten
voeding	
drone.....	3.7 V 220 mAh LiPo-accu
zender .....	4 x 1.5 V AA/LR6-batterij (niet meegelev.)
laadtijd .....	45-60 min
vliegtijd .....	6-8 min
bereik.....	± 100 m
laadmodus .....	via USB-kabel (meegelev.)
geleverd .....	ready-to-fly (RTF)
afmetingen van de drone .....	23 x 18.5 x 3.5 cm

**Gebruik dit toestel enkel met originele accessoires. Velleman nv is niet aansprakelijk voor schade of kwetsuren bij (verkeerd) gebruik van dit toestel. Voor meer informatie over dit product en de laatste versie van deze handleiding, zie [www.velleman.eu](http://www.velleman.eu). De informatie in deze handleiding kan te allen tijde worden gewijzigd zonder voorafgaande kennisgeving.**

RED-conformiteitsverklaring

Hierbij verklaart Velleman nv, dat dit type radioapparatuur [RCQC8] conform is met richtlijn 2014/53/EU.

Raadpleeg de volgende website voor de volledige tekst van de EU-conformiteitsverklaring:

[www.velleman.eu](http://www.velleman.eu).

### © AUTEURSRECHT

**Velleman nv heeft het auteursrecht voor deze handleiding. Alle wereldwijde rechten voorbehouden.** Het is niet toegestaan om deze handleiding of gedeelten ervan over te nemen, te kopiëren, te vertalen, te bewerken en op te slaan op een elektronisch medium zonder voorafgaande schriftelijke toestemming van de rechthebbende.

# MODE D'EMPLOI

## 1. Introduction

### Aux résidents de l'Union européenne

#### Informations environnementales importantes concernant ce produit



Ce symbole sur l'appareil ou l'emballage indique que l'élimination d'un appareil en fin de vie peut polluer l'environnement. Ne pas jeter un appareil électrique ou électronique (et des piles éventuelles) parmi les déchets municipaux non sujets au tri sélectif ; une déchetterie traitera l'appareil en question. Renvoyer l'appareil à votre fournisseur ou à un service de recyclage local.

■ Respecter la réglementation locale relative à la protection de l'environnement.

#### En cas de questions, contacter les autorités locales pour élimination.

Nous vous remercions de votre achat ! Lire attentivement le présent mode d'emploi avant la mise en service de l'appareil. Si l'appareil a été endommagé pendant le transport, ne pas l'installer et consulter votre revendeur.

## 2. Consignes de sécurité

	<ul style="list-style-type: none"> <li>• Garder l'appareil hors de la portée des enfants âgés de moins de 14 ans et des personnes non autorisées.</li> <li>• Cet appareil ne convient pas aux personnes (y compris enfants) qui possèdent des capacités physiques, sensorielles ou mentales réduites, ou manquent d'expérience et de connaissances, sauf si elles ont reçu une supervision ou des instructions concernant l'utilisation de l'appareil de la part d'une personne responsable de leur sécurité. Surveiller les enfants âgés de moins de 14 ans pour s'assurer qu'ils ne jouent pas avec l'appareil.</li> <li>• NE JAMAIS désassembler ou ouvrir le boîtier. Il n'y a aucune pièce réparable par l'utilisateur dans l'appareil. Commander des pièces de rechange éventuelles chez votre revendeur.</li> <li>• Avertissement : Ne jamais perforer les piles et ne pas les jeter au feu (danger d'explosion). Ne jamais recharger des piles alcalines. Se débarrasser des piles en respectant la réglementation locale relative à la protection de l'environnement. Garder les piles hors de la portée des enfants.</li> </ul>
	<ul style="list-style-type: none"> <li>• Protéger de la pluie, de l'humidité et des projections d'eau.</li> </ul>

## 3. Directives générales

Se référer à la garantie de service et de qualité Velleman® en fin de ce mode d'emploi.

	<ul style="list-style-type: none"> <li>• Protéger cet appareil contre la poussière et les températures extrêmes.</li> </ul>
	<ul style="list-style-type: none"> <li>• Protéger l'appareil des chocs et de l'abus. Traiter l'appareil avec circonspection pendant l'opération.</li> </ul>

- Se familiariser avec le fonctionnement de l'appareil avant de l'utiliser.
- Toute modification est interdite pour des raisons de sécurité. Les dommages occasionnés par des modifications par le client ne tombent pas sous la garantie.
- N'utiliser l'appareil qu'à sa fonction prévue. Un usage impropre annule d'office la garantie.
- La garantie ne se s'applique pas aux dommages survenus en négligeant certaines directives de ce mode d'emploi et votre revendeur déclinera toute responsabilité pour les problèmes et les défauts qui en résultent.

- Ni Velleman ni ses distributeurs ne peuvent être tenus responsables des dommages exceptionnels, imprévus ou indirects, quelles que soient la nature (financière, corporelle, etc.), causés par la possession, l'utilisation ou le dysfonctionnement de ce produit.
- Dans le souci d'une amélioration constante de nos produits, l'apparence du produit peut différer légèrement des images affichées. Les images des produits sont à titre indicatif seulement.
- Installer et utiliser l'appareil en respectant la législation et la vie privée des tiers.
- Utiliser l'appareil uniquement dans un terrain légal pour le vol télécommandé et sans interférences.
- Ne pas brancher immédiatement l'appareil après exposition à des variations de température. Afin d'éviter des dommages, attendre jusqu'à ce que l'appareil ait atteint la température ambiante.
- Garder ce mode d'emploi pour toute référence ultérieure.

#### 4. Description télécommande



Se référer aux illustrations en page 2 de ce mode d'emploi.

<b>1</b>	LEDs on/off
<b>2</b>	LED d'alimentation
<b>3</b>	mode de vitesse haute / basse
<b>4</b>	manette des gaz (accélérateur - rotation)
<b>5</b>	trim de rotation
<b>6</b>	marche-arrêt
<b>7</b>	vol 3D

<b>8</b>	trim avant-arrière
<b>9</b>	manette de commande (gauche-droite-avancer-reculer)
<b>10</b>	trim gauche-droite
<b>11</b>	autocollant
<b>12</b>	mode d'orientation intelligent
<b>13</b>	fonction de retour automatique

#### 5. Installer les piles

1. Ouvrir le couvercle du compartiment à piles.
2. Insérer les piles (non incl.) en respectant la polarité.
3. Fermer le compartiment à piles.



	<b>AVERTISSEMENT</b>	
Ne jamais perforer les piles et ne pas les jeter au feu (danger d'explosion). Ne jamais recharger des piles alcalines. Se débarrasser des piles en respectant la réglementation locale relative à la protection de l'environnement. Garder les piles hors de la portée des enfants.		

#### 6. Préparer le vol

##### 6.1 Charger la batterie

Connecter la batterie à un port USB d'un ordinateur allumé. Voir la liste ci-dessous :

opération	LED d'état	état de charge
batterie connectée au câble USB	allumé	connecté
connecter le câble USB à l'ordinateur	allumé	allumé
la batterie est connectée à l'ordinateur par câble USB	éteint	charger
	allumé	complètement chargé

	<b>AVERTISSEMENT</b>	
<ul style="list-style-type: none"> <li>• Charger la batterie uniquement dans un endroit bien aéré et sec, à l'écart de sources de chaleur et de substances inflammables ou explosives.</li> <li>• N'utiliser que le câble USB fourni ou un équivalent. Ne pas utiliser un câble ou une pile endommagé(e).</li> <li>• Pendant la charge, ne jamais laisser la batterie sans surveillance.</li> <li>• Laisser refroidir la batterie complètement avant de la charger.</li> <li>• Respecter la polarité en connectant la batterie à l'appareil de charge.</li> <li>• Protéger la batterie des chocs et éviter l'abus. Traiter la batterie avec circonspection pendant la charge.</li> <li>• Pour éviter une usure prématurée de la batterie, ne pas charger la batterie trop fréquemment ou ne pas dépasser le temps de charge recommandé.</li> </ul>		



## 6.2 Entretien de la batterie

- Retirer la batterie du drone après utilisation. Ranger la batterie dans un endroit sec et bien ventilé, à une température ambiante entre 18 °C et 25 °C.
- Charger la batterie complètement avant de la ranger pour une période prolongée.
- Eviter une charge excessive et une décharge fréquente de la batterie.
- Avant la première utilisation, charger complètement et décharger jusqu'à 70 %. Répéter 3 à 5 fois. Ceci prolongera la durée de vie de la batterie.

## 7. Faire voler le drone

### 7.1 Synchroniser la télécommande et le drone

1. Si ce n'est pas le cas, installer la batterie chargée dans le drone. Insérer également les piles dans la télécommande.
2. Placer le drone sur une surface plane et antidérapante.
3. Pousser la manette des gaz complètement vers le bas.
4. Allumer la télécommande en faisant glisser l'interrupteur on/off en position on. La synchronisation est complète lorsque la LED d'alimentation s'allume en continu.



#### AVERTISSEMENT

Si la synchronisation a échoué - si les LEDs d'orientation clignotent en continu - ou si le drone est hors de contrôle, éteindre le drone et la télécommande et effectuer à nouveau la procédure de synchronisation. Si la LED d'alimentation clignote lentement, recharger la batterie du drone.



### 7.2 Apprendre à voler

#### REMARQUE

Le drone est un aéronef à réaction rapide que vous pouvez facilement contrôler par de légers mouvements de manette. Les chutes peuvent causer des blessures et des dommages irréparables au drone et aux objets environnants. Il est donc important de se familiariser avec le fonctionnement et de réaliser suffisamment d'heures de vol pour améliorer progressivement vos aptitudes de vol. Faire décoller lentement le drone et essayer de le maintenir en vol stationnaire à 50 - 60 cm au-dessus du sol. Faire atterrir le drone délicatement. L'étape suivante est de piloter le drone vers la gauche/droite et vers l'avant/l'arrière. Répéter ces exercices jusqu'à ce que vous les maîtrisiez.



### 7.3 Piloter le drone

#### Calibrer le drone

Allumer l'émetteur. Pousser et maintenir les manettes gauche et droite vers le coin gauche inférieur. Après 3 secondes, la LED du drone clignote pour indiquer que le calibrage a réussi.

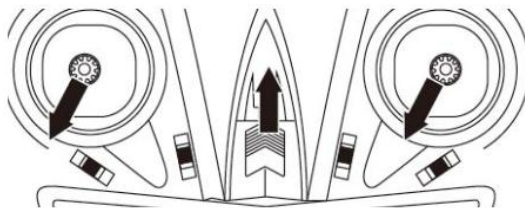

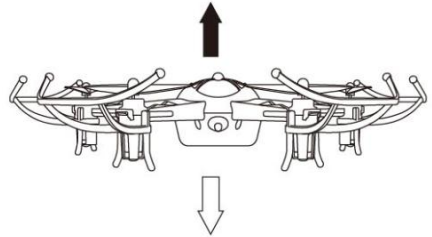
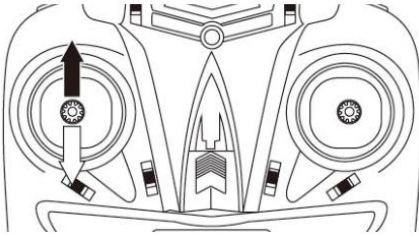
**Manœuvres de base****Monter et descendre le drone**

Pousser la manette gauche vers le haut ou le bas pour piloter le drone vers le haut ou le bas.

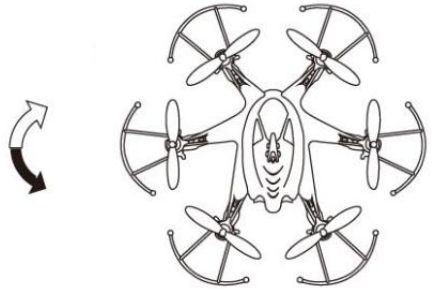
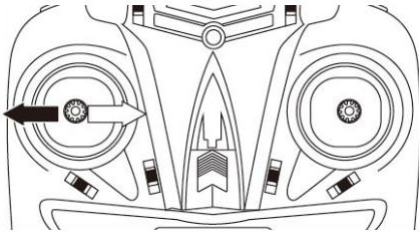
**Tourner vers la gauche et la droite**

Pousser la manette gauche vers la gauche ou la droite pour piloter le drone vers la gauche ou la droite.

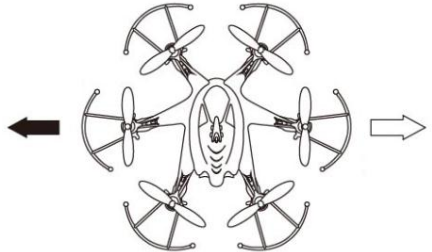
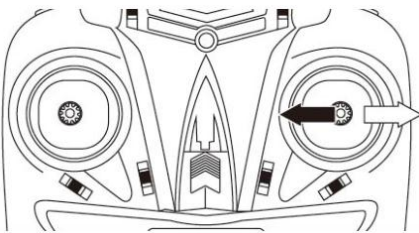
**Vol latéral**

Pousser la manette droite vers la gauche ou la droite pour incliner le drone vers la gauche ou vers la droite.

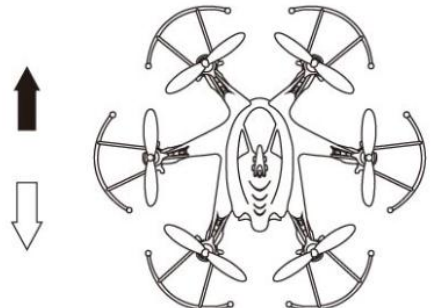
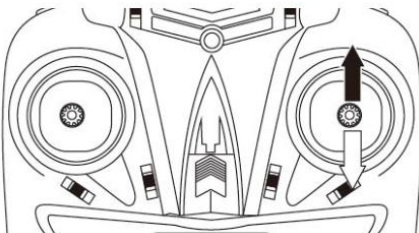
**Voler vers l'avant et l'arrière**

Pousser la manette droite vers le haut ou le bas pour piloter le drone vers l'avant ou l'arrière.

## Ajuster le drone

## Sens giratoire gauche ou droite

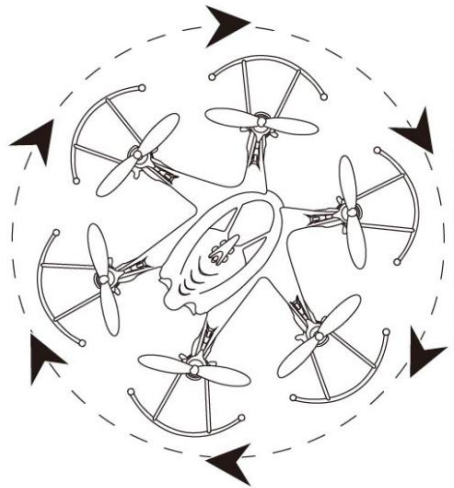
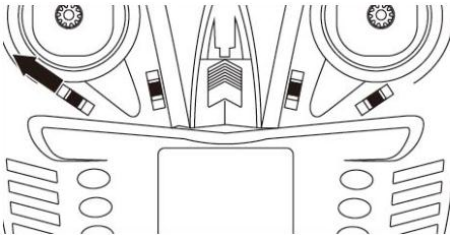
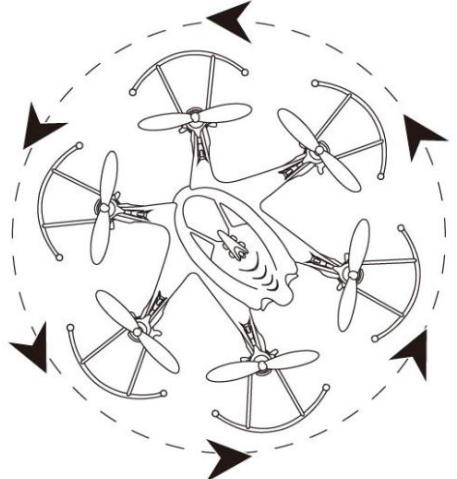
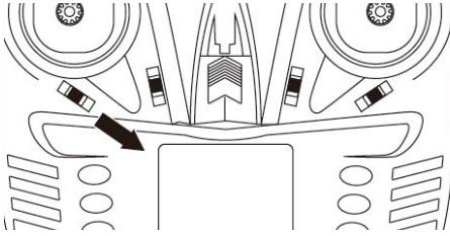

Maintenir enfoncé le trim jusqu'à ce que la rotation s'arrête.

## Translation vers la gauche ou la droite

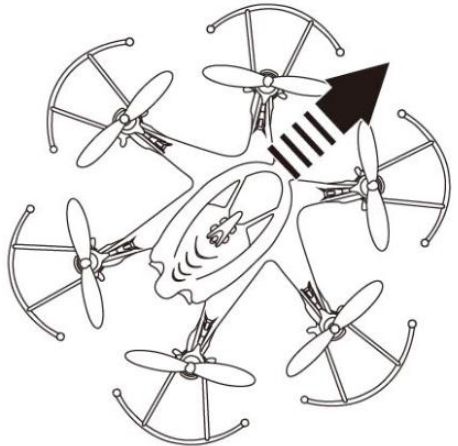
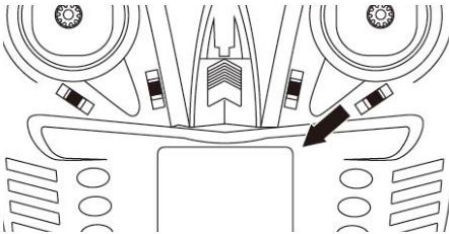
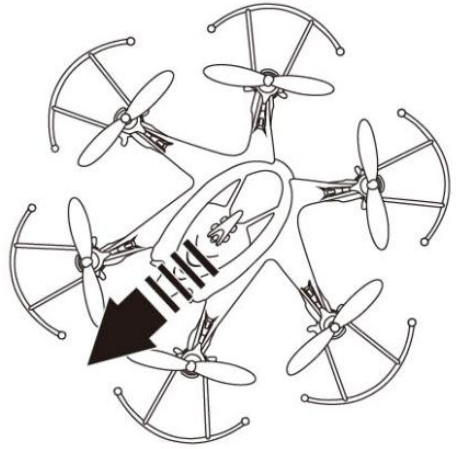
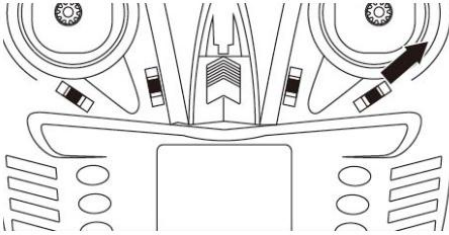

Maintenir enfoncé le trim jusqu'à ce que la translation latérale s'arrête.

## Translation vers l'avant ou l'arrière

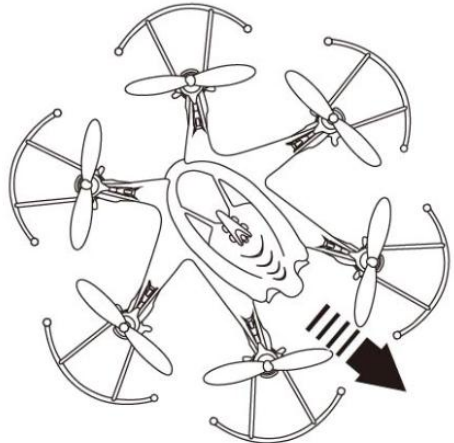
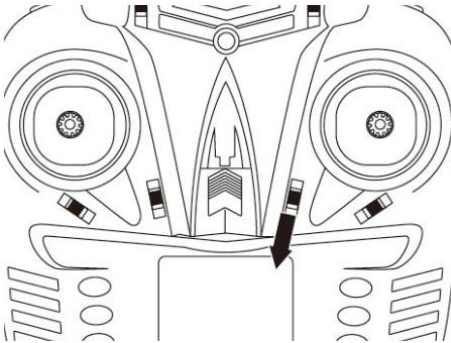
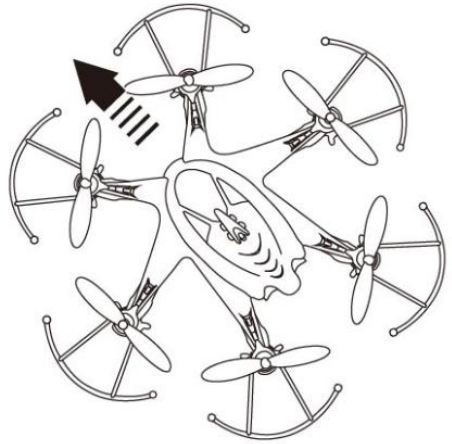
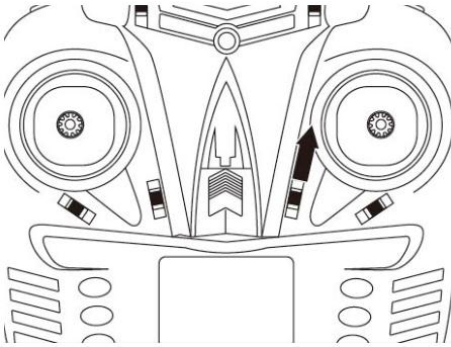

Maintenir enfoncé le trim jusqu'à ce que la translation vers l'avant ou l'arrière s'arrête.

**Environnement et pratique de vol**

Pour le vol en intérieur, choisir un espace ouvert, large et sans obstacles. Ne pas utiliser le drone à proximité des personnes et animaux.

Pour le vol en extérieur, tenir compte des points suivants :

- o Ne pas voler dans des températures extrêmes, cela peut affecter les caractéristiques de vol du drone.
- o Ne pas voler s'il y a beaucoup de vent. Des rafales de vent peuvent causer un crash.

Pour maîtriser le drone, effectuer les exercices de vol suivants :

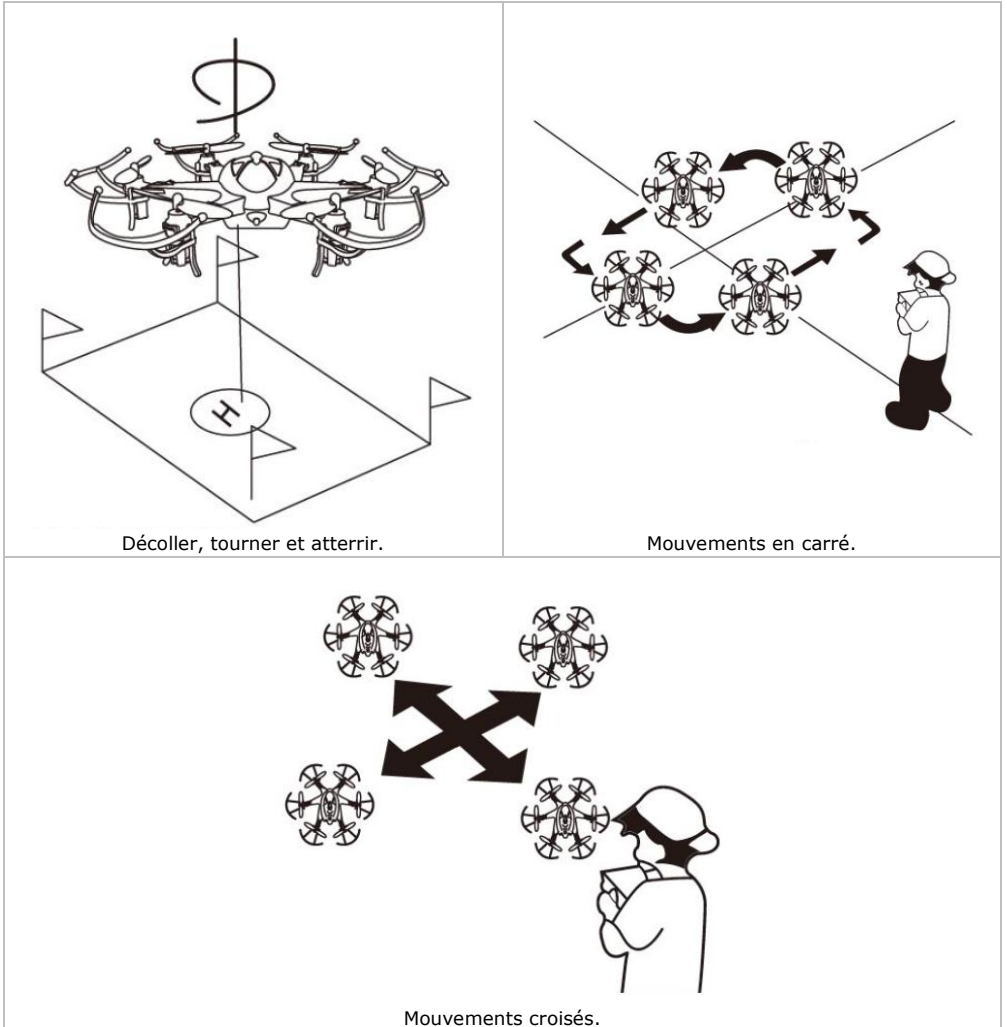

### Rotation à 360°

Lorsque vous maîtrisez les manœuvres de base et vous avez réalisé suffisamment d'heures de vol, vous pouvez effectuer des vols acrobatiques !

Par exemple une rotation à 360° ou un looping. Procéder comme suit :

1. Maintenir le drone en position stationnaire à une hauteur constante d'au moins de 3 m.
2. Appuyer sur le sélecteur de mode 3D. Pousser la manette vers la gauche, vers la droite, vers l'avant ou l'arrière.
3. Maintenant vous avez effectué un looping de 360° vers la gauche, la droite, vers l'avant ou l'arrière, en fonction du mouvement de la manette de commande !

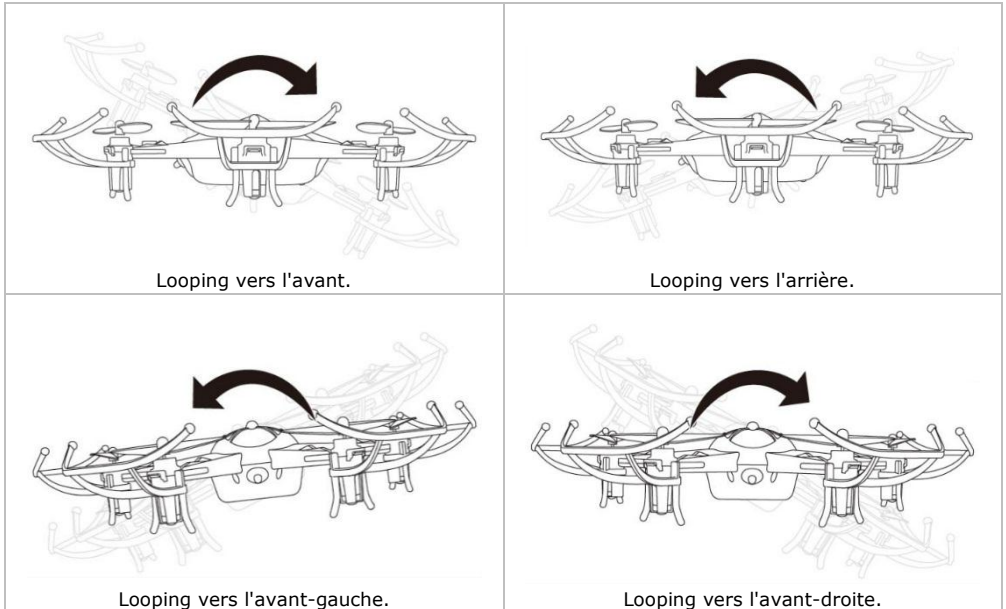

#### AVERTISSEMENT



N'utiliser que le vol 3D si les batteries du drone et de la télécommande sont complètement chargées, et dans un environnement sans obstacles. Pour éviter d'endommager le circuit imprimé en cas de chute, pousser immédiatement la manette gauche vers le bas.



## 8. Problèmes et solutions

### Le drone ne réagit pas.

- La batterie du drone n'est pas suffisamment chargée. Charger la batterie.
- Les piles de la télécommande sont usées. Charger ou remplacer les piles.
- Les bandes passantes de la télécommande et du drone ne correspondent pas. Choisir la même bande passante pour la télécommande et le drone en réinitialisant et en synchronisant la télécommande et le drone.

### Le drone réagit lentement ou est difficile à piloter.

- La batterie du drone n'est pas suffisamment chargée. Charger la batterie.
- Les piles de la télécommande sont usées. Charger ou remplacer les piles.
- Le drone est hors de portée de la télécommande. Ne pas faire voler le drone trop loin de la télécommande. La portée dépend de l'environnement et des objets environnants.

## 9. Nettoyage et entretien

L'appareil ne nécessite aucun entretien particulier. Nettoyer occasionnellement avec un chiffon humide pour conserver son aspect neuf. Ne pas utiliser d'agents chimiques agressifs, de solvants ni de détergents puissants.

## 10. Spécifications techniques

canaux .....	4
signal de contrôle.....	2.4 GHz
matériau .....	plastique et composants électroniques
alimentation	
drone.....	batterie Li-po 3.7 V 220 mAh
émetteur.....	4 x pile AA/LR 6 de 1.5 V (non incl.)
temps de charge.....	45-60 /min
temps de vol .....	6-8 min
portée .....	± 100 m
mode de charge.....	par câble USB (incl.)
livré .....	prêt à voler (ready to fly, RTF)
dimensions du drone .....	23 x 18.5 x 3.5 cm

**N'employer cet appareil qu'avec des accessoires d'origine. Velleman SA ne peut, dans la mesure conforme au droit applicable être tenue responsable des dommages ou lésions (directs ou indirects) pouvant résulter de l'utilisation de cet appareil. Pour plus d'informations concernant cet article et la dernière version de ce mode d'emploi, consulter notre site [www.velleman.eu](http://www.velleman.eu). Les spécifications et le contenu de ce mode d'emploi peuvent être modifiés sans notification préalable.**

Déclaration de conformité RED

Par la présente, Velleman SA, déclare que le type d'équipement radioélectrique [RCQC8] est conforme à la norme 2014/53/EU.

Le texte complet de la déclaration de conformité est disponible sur la page web suivante : [www.velleman.eu](http://www.velleman.eu).

### © DROITS D'AUTEUR

**Velleman SA est l'ayant droit des droits d'auteur de ce mode d'emploi. Tous droits mondiaux réservés.** Toute reproduction, traduction, copie ou diffusion, intégrale ou partielle, du contenu de ce mode d'emploi par quelque procédé ou sur tout support électronique que ce soit est interdite sans l'accord préalable écrit de l'ayant droit.



# MANUAL DEL USUARIO

## 1. Introducción

### A los ciudadanos de la Unión Europea

#### Importantes informaciones sobre el medio ambiente concerniente a este producto



Este símbolo en este aparato o el embalaje indica que, si tira las muestras inservibles, podrían dañar el medio ambiente. No tire este aparato (ni las pilas, si las hubiera) en la basura doméstica; debe ir a una empresa especializada en reciclaje. Devuelva este aparato a su distribuidor o a la unidad de reciclaje local. Respete las leyes locales en relación con el medio ambiente.

#### Si tiene dudas, contacte con las autoridades locales para residuos.

¡Gracias por elegir Velleman! Lea atentamente las instrucciones del manual antes de usar el aparato. Si ha sufrido algún daño en el transporte no lo instale y póngase en contacto con su distribuidor.

## 2. Instrucciones de seguridad

	<ul style="list-style-type: none"> <li>Mantenga el aparato lejos del alcance de personas no capacitadas y niños menores de 14 años.</li> <li>Este aparato no es apto para personas (niños incl.) con capacidades físicas, sensoriales o mentales reducidas ni personas con una falta de experiencia y conocimientos del producto, salvo si están bajo la vigilancia de una persona que pueda garantizar la seguridad. Para proteger a los niños menores de 14 años de los peligros de los aparatos eléctricos, nunca los deje solos con el aparato sin supervisión.</li> <li>NUNCA desmonte ni abra la carcasa. El usuario no habrá de efectuar el mantenimiento de ninguna pieza. Contacte con su distribuidor si necesita piezas de recambio.</li> <li>Advertencia: Nunca perforo las pilas y no las eche al fuego (peligro de explosión). Nunca recargue pilas no recargables (alcalinas). Respete las leyes locales en relación con el medio ambiente al tirar las pilas. Mantenga las pilas lejos del alcance de niños.</li> </ul>
	<ul style="list-style-type: none"> <li>No exponga este equipo a lluvia, humedad ni a ningún tipo de salpicadura o goteo.</li> </ul>

## 3. Normas generales

Véase la Garantía de servicio y calidad Velleman® al final de este manual del usuario.

	<ul style="list-style-type: none"> <li>No exponga este equipo a polvo ni temperaturas extremas.</li> </ul>
	<ul style="list-style-type: none"> <li>Proteja el aparato contra choques y golpes. Evite usar excesiva fuerza durante el manejo.</li> </ul>

- Familiarícese con el funcionamiento del aparato antes de utilizarlo.
- Por razones de seguridad, las modificaciones no autorizadas del aparato están prohibidas. Los daños causados por modificaciones no autorizadas, no están cubiertos por la garantía.
- Utilice sólo el aparato para las aplicaciones descritas en este manual Su uso incorrecto anula la garantía completamente.
- Los daños causados por descuido de las instrucciones de seguridad de este manual invalidarán su garantía y su distribuidor no será responsable de ningún daño u otros problemas resultantes.
- Ni Velleman nv ni sus distribuidores serán responsables de los daños extraordinarios, ocasionales o indirectos, sea cual sea la índole (financiera, física, etc.), causados por la posesión, el uso o el fallo de este producto.
- Debido a las continuas mejoras, el producto podría diferir del de las imágenes. Las imágenes son

meramente ilustrativas.

- Instale y utilice la cámara al respetar la legislación et la vida privada de terceros.
- Utilice el aparato sólo en áreas donde pueda volar con control remoto o zonas libres de interferencias.
- No conecte el aparato si ha estado expuesto a grandes cambios de temperatura. Espere hasta que el aparato llegue a la temperatura ambiente.
- Guarde este manual del usuario para cuando necesite consultarlo.

#### 4. Descripción del mando a distancia



Véase las figuras en la página 2 de este manual del usuario.

<b>1</b>	encender-apagar la luz
<b>2</b>	LED de alimentación
<b>3</b>	velocidad alta/baja
<b>4</b>	joystick izquierdo (acelerar - rotar)
<b>5</b>	ajuste fino (rotación)
<b>6</b>	encendido-apagado
<b>7</b>	vuelo 3D

<b>8</b>	ajuste fino (hacia adelante - hacia atrás)
<b>9</b>	joystick derecho (hacia la izquierda - hacia la derecha - hacia adelante - hacia atrás)
<b>10</b>	ajuste fino (hacia la izquierda - hacia la derecha)
<b>11</b>	pegatina
<b>12</b>	modo de control inteligente de orientación
<b>13</b>	regreso automático

#### 5. Colocar las pilas

1. Abra el compartimiento de pilas
2. Introduzca las pilas (no incl.). Controle la polaridad.
3. Vuelva a cerrar el compartimiento de pilas.



	<b>ADVERTENCIA</b>	
<p>Nunca perforo las pilas y no las eche al fuego (peligro de explosión). Nunca recargue pilas no recargables (alcalinas). Respete las leyes locales en relación con el medio ambiente al tirar las pilas. Mantenga las pilas lejos del alcance de niños.</p>		

#### 6. Preparar el vuelo

##### 6.1 Cargar la batería

Conecte la batería al puerto USB de un ordenador activado. Consulte la siguiente lista:

Procedimiento	Estado del LED	estado de carga
La batería está conectada al cable USB	encender	conectado
conecte el cable USB al ordenador	encender	activado
la batería está conectado al ordenador por cable USB	desactivado	cargar
	encender	batería completamente cargada

	<b>ADVERTENCIA</b>	
<ul style="list-style-type: none"> <li>• Cargue la batería sólo en lugares secos y bien ventilados. No exponga la batería a temperaturas extremas y sustancias inflamables o explosivas.</li> <li>• Utilice sólo el cable USB incluido o uno del mismo tipo. No utilice un cable dañado o una batería defectuosa.</li> <li>• Nunca deje cargar la batería sin vigilancia.</li> <li>• Después del uso, deje que la batería se enfríe antes de cargarla.</li> <li>• Respete la polaridad al conectar la batería a la estación de carga.</li> <li>• No exponga la batería a choques y golpes. Evite usar excesiva fuerza durante la carga.</li> <li>• Para no dañar la batería, cárguela sólo si es necesario y no sobrepase el tiempo de carga recomendado.</li> </ul>		



## 6.2 Mantenimiento de la batería

- Después del uso, quite la batería del drone. Almacene la batería en un lugar seco y bien ventilado (temperatura ambiente ideal: 18 °C - 25 °C).
- Cargue la batería completamente antes de almacenarla durante un largo período de tiempo.
- Evite una carga y descarga excesiva de la batería.
- Antes de la primera puesta en marcha, cargue la batería completamente y descárguela el 70 %. Repita este procedimiento de 3 a 5 veces. Esto aumentará la duración de vida de la batería.



## 7. Volar

### 7.1 Sincronizar el control remoto y el drone

1. Si no fuera el caso, introduzca la batería cargada en el cuadricóptero. Instale también las pilas en el control remoto.
2. Ponga el drone en una superficie plana y antideslizante.
3. Mueva el joystick completamente hacia abajo y manténgalo en esta posición.
4. Active el control remoto al poner el interruptor ON/OFF en la posición ON. La sincronización está terminado en cuanto el LED de alimentación quede iluminado.

ADVERTENCIA		
	<p>Si no se ha efectuado correctamente la sincronización – si el LED de alimentación sigue parpadeando o si no puede controlar el drone, desactívelo y el control remoto también. Luego, vuelva a iniciar el procedimiento de sincronización.</p> <p>Si el LED de alimentación parpadea lentamente, recargue la batería del drone.</p>	

### 7.2 Entrenamiento de vuelo

OBSERVACIÓN		
	<p>El drone es un aeroplano que reacciona de manera rápida. Por tanto, haga movimientos suaves con el joystick para manejarlo. Un drone que se estrella puede causar lesiones y dañar el aeroplano y otros objetos. Por ello, es muy importante entrenarse suficientemente para aumentar sus habilidades de vuelo. Despegue lentamente y haga planear el drone unos 50 a 60 cm por encima del suelo. Aterrice lentamente. Luego, intente mover el drone hacia la izquierda/derecha y hacia adelante/atrás.</p> <p>Repita estos ejercicios hasta que los domine perfectamente.</p>	

### 7.3 Maniobrar el drone

#### Calibrar el drone

Active el transmisor. Mueva el joystick izquierdo y el joystick derecho hacia la esquina izquierda inferior y manténgalo en esta posición.

Después de 3 segundos, el drone parpadeará para indicar que la calibración ha salido bien.

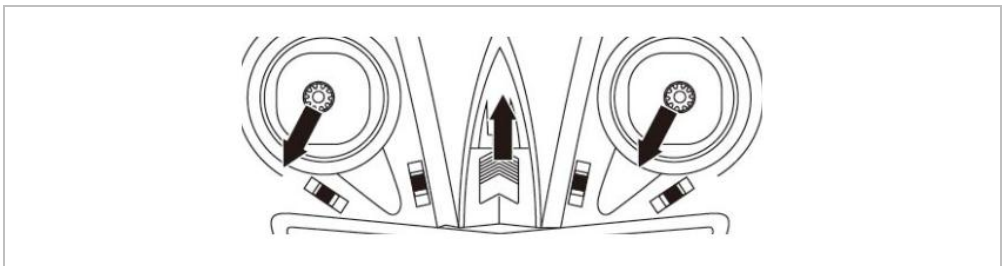

**Maniobras básicas**

**Despegar y aterrizar**

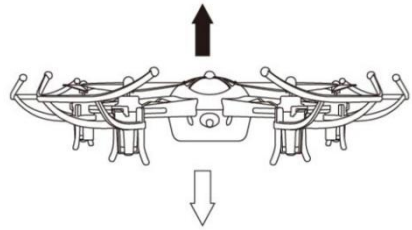
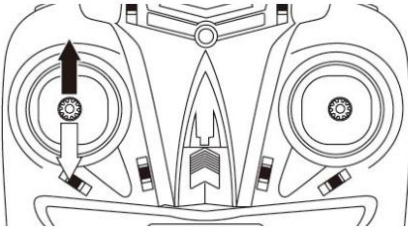

Mueva el joystick izquierdo hacia arriba o hacia abajo para volar hacia arriba o hacia abajo.

**Girar hacia la izquierda y la derecha**

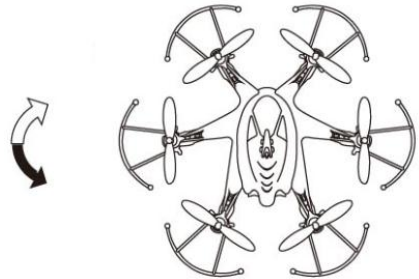
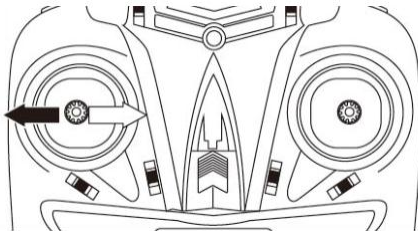

Mueva el joystick izquierdo hacia la izquierda o hacia la derecha para volar hacia la izquierda o hacia la derecha.

**Vuelo lateral**

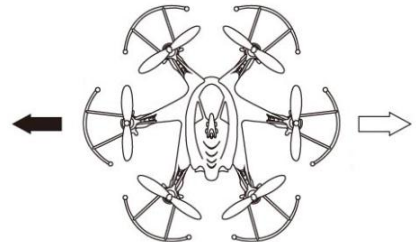
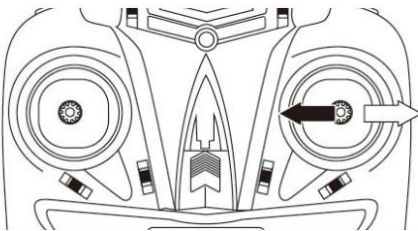

Mueva el joystick derecho hacia la izquierda o la derecha y el dron se inclinará y volará hacia la izquierda o a la derecha.

**Volar hacia adelante y hacia atrás**

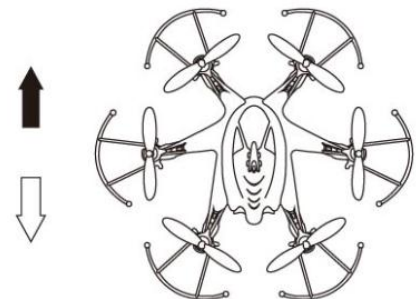
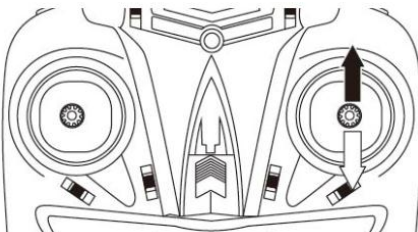

Mueva el joystick derecho hacia arriba o hacia abajo y el dron volará hacia adelante o hacia atrás.

## Ajuste fino

Girar hacia la izquierda o hacia la derecha

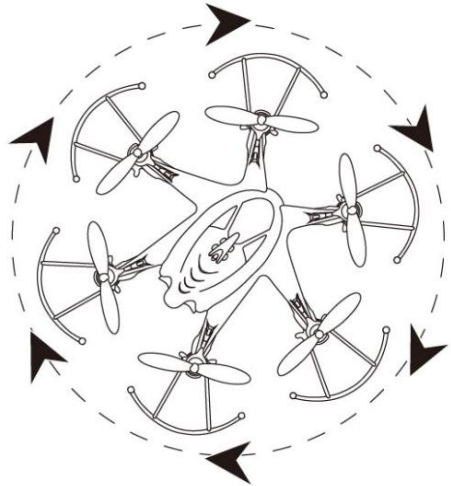
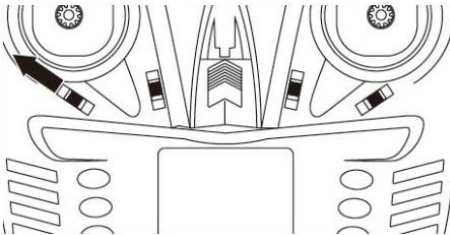
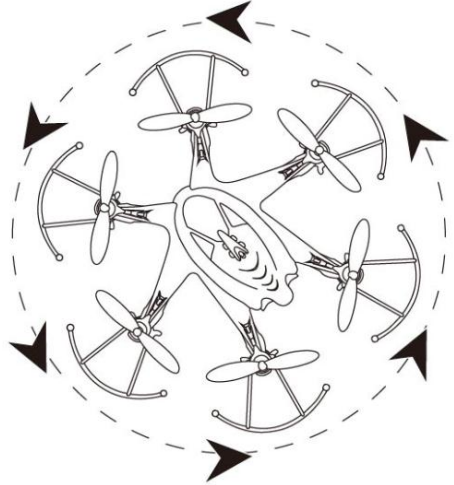
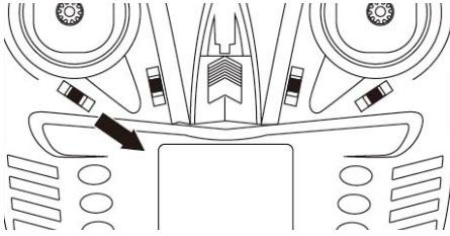

Pulse el botón de ajuste hasta que el dron pare de girar.

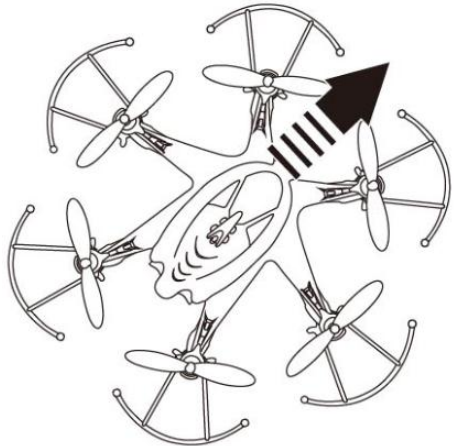
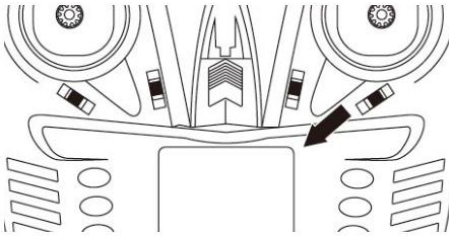
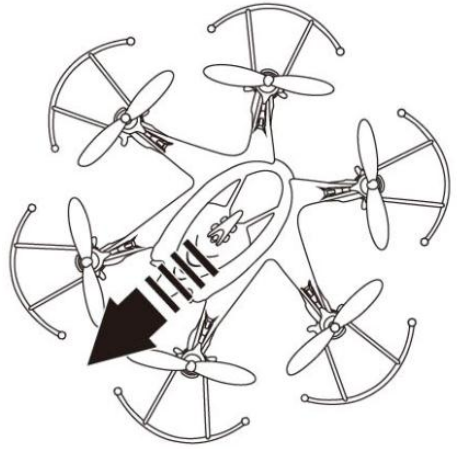
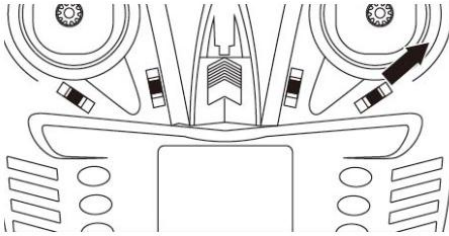
**Vuelo lateral hacia la izquierda o hacia la derecha**

Pulse el botón de ajuste hasta que el dron pare de volar hacia un lado.

## Moverse hacia atrás o hacia adelante

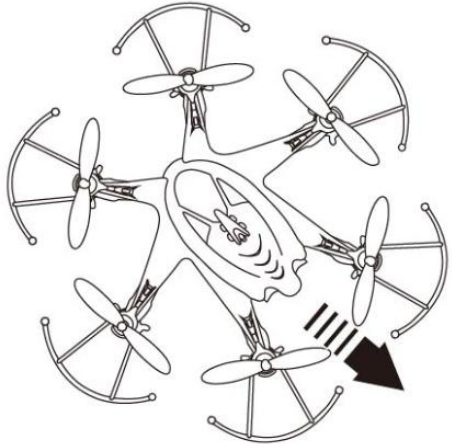
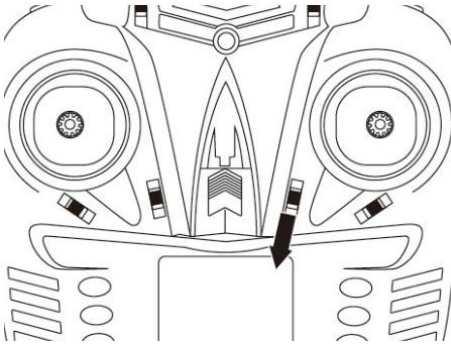
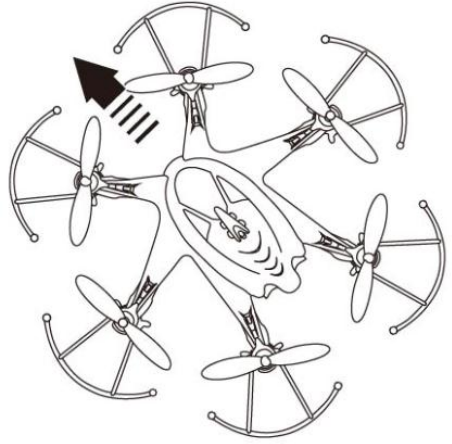
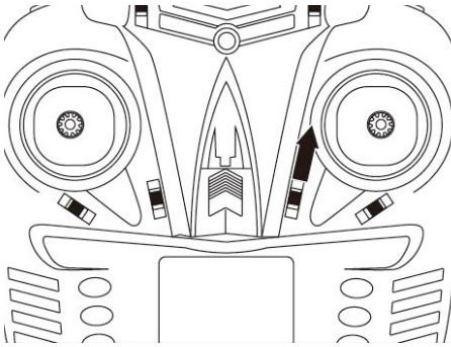

Pulse el botón de ajuste hasta que el movimiento hacia adelante o hacia atrás pare.

**Aprender a volar y practicar**

Para volar en interiores, seleccione un lugar sin obstáculos. Asegúrese de que no pueda herir a personas ni animales.

Para volar en exteriores, siga las siguientes consideraciones:

- No volar el dron en temperaturas extremas. Dificultarán su manejo.
- No volar el dron con mucho viento. Podría estrellarse.

Técnicas para principiantes:

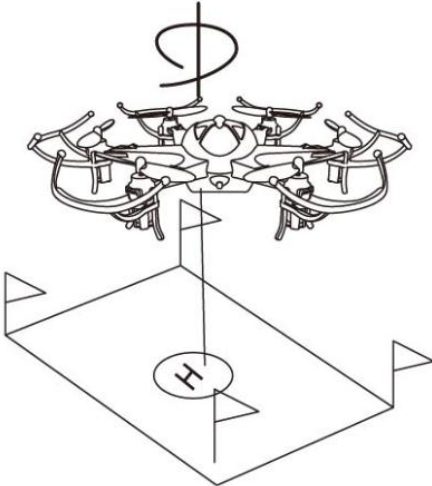

Rotar en el mismo punto y aterrizar.

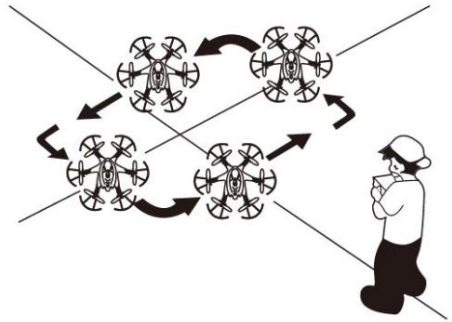

Volar en un patrón cuadrado.

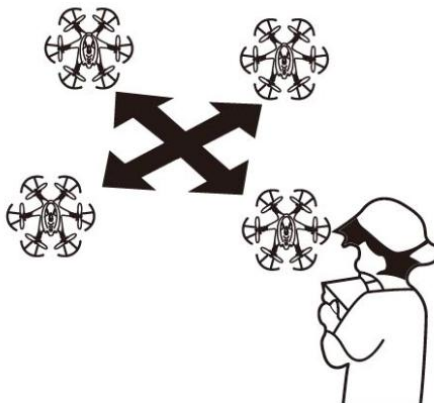

Volar hacia la izquierda / derecha y adelante / atrás.



## Looping 360°

¡Si domina las maniobras básicas y si tiene suficientes horas de vuelo, puede empezar a efectuar unas acrobacias aéreas!

Una de estas acrobacias aéreas es el looping de 360° o la pirueta. Proceda de la siguiente manera:

1. Sigue planeando en una altura de mín. 3 m.
2. Pulse el botón 3D. Mueva el joystick hacia la izquierda, hacia la derecha o hacia adelante o atrás.
3. Ahora efectuará un perfecto looping de 360° hacia la izquierda, hacia la derecha, hacia adelante o hacia atrás dependiendo del movimiento del joystick.

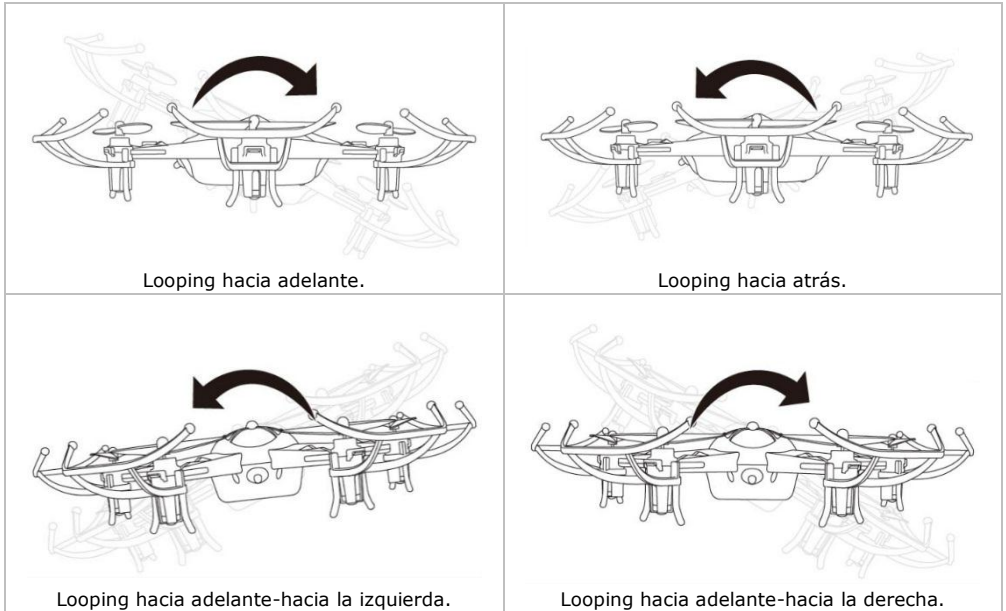

### ADVERTENCIA



Utilice el vuelo 3D sólo si las baterías del cuadricóptero y del control remoto estén completamente cargadas. Efectúe la pirueta sólo en una zona abierta sin obstáculos.

Para no dañar la placa base, ponga el joystick izquierdo inmediatamente en la posición mínima después de una caída.



## 8. Solución de problemas

### El dron no reacciona.

- La batería del dron está agotada. Cargue la batería.
- Las pilas del control remoto están agotadas. Cargue o reemplace las pilas.
- El ancho de banda del control remoto no coincide con el del dron. Seleccione el mismo ancho de banda para el control remoto y el dron sincronizando tanto el control remoto como el dron.

### El dron reacciona lentamente o es difícil de controlar.

- La batería del dron está agotada. Cargue la batería.
- Las pilas del control remoto están agotadas. Cargue o reemplace las pilas.
- El dron está fuera del rango del control remoto. No sobrepase con el dron el rango del control remoto. El rango depende del ambiente y los obstáculos.

## 9. Limpieza y mantenimiento

El aparato no necesita mantenimiento especial. Sin embargo, limpie el aparato de vez en cuando con un paño húmedo. No utilice químicos abrasivos, detergentes fuertes ni disolventes de limpieza para limpiar el aparato.

## 10. Especificaciones

canales de transmisión .....	4
señal de control .....	2.4 GHz
material .....	plástico y componentes electrónicos
alimentación	
drone.....	batería Li-Poli 3.7 V 220 mAh
transmisor.....	4 x pila AA/LR6 de 1.5 V (no incl.)
tiempo de carga.....	45-60 min.
tiempo de vuelo.....	6-8 min.
alcance .....	± 100 m
modo de carga .....	con cable USB (incl.)
modelo .....	listo para volar (ready to fly, RFT)
dimensiones del drone.....	23 x 18.5 x 3.5 cm

**Utilice este aparato sólo con los accesorios originales. Velleman NV no será responsable de daños ni lesiones causados por un uso (indebido) de este aparato. Para más información sobre este producto y la versión más reciente de este manual del usuario, visite nuestra página [www.velleman.eu](http://www.velleman.eu). Se pueden modificar las especificaciones y el contenido de este manual sin previo aviso.**

Declaración de conformidad RED

Por la presente, Velleman NV declara que el tipo de equipo de radio [RCQC8] cumple con la norma 2014/53/EU.

El texto completo de la declaración de conformidad está disponible en la siguiente página web: [www.velleman.eu](http://www.velleman.eu).

### © DERECHOS DE AUTOR

**Velleman NV dispone de los derechos de autor para este manual del usuario. Todos los derechos mundiales reservados.** Está estrictamente prohibido reproducir, traducir, copiar, editar y guardar este manual del usuario o partes de ello sin el consentimiento previo por escrito del propietario del copyright.

# BEDIENUNGSANLEITUNG

## 1. Einführung

An alle Einwohner der Europäischen Union

### Wichtige Umweltinformationen über dieses Produkt



Dieses Symbol auf dem Produkt oder der Verpackung zeigt an, dass die Entsorgung dieses Produktes nach seinem Lebenszyklus der Umwelt Schaden zufügen kann. Entsorgen Sie die Einheit (oder verwendeten Batterien) nicht als unsortierter Hausmüll; die Einheit oder verwendeten Batterien müssen von einer spezialisierten Firma zwecks Recycling entsorgt werden. Diese Einheit muss an den Händler oder ein örtliches Recycling-Unternehmen retourniert werden. Respektieren Sie die örtlichen Umweltvorschriften.

**Falls Zweifel bestehen, wenden Sie sich für Entsorgungsrichtlinien an Ihre örtliche Behörde.**

Vielen Dank, dass Sie sich für Velleman entschieden haben! Lesen Sie diese Bedienungsanleitung vor Inbetriebnahme sorgfältig durch. Überprüfen Sie, ob Transportschäden vorliegen. Sollte dies der Fall sein, verwenden Sie das Gerät nicht und wenden Sie sich an Ihren Händler.

## 2. Sicherheitshinweise

	<ul style="list-style-type: none"> <li>• Halten Sie Kinder unter 14 Jahren und Unbefugte vom Gerät fern.</li> <li>• Dieses Gerät ist nicht dafür bestimmt, durch Personen (einschließlich Kinder) mit eingeschränkten physischen, sensorischen oder geistigen Fähigkeiten oder ohne Erfahrung und Wissen benutzt zu werden, es sei denn, sie werden durch eine für ihre Sicherheit zuständige Person beaufsichtigt oder erhalten von ihr Anweisungen, wie das Gerät zu benutzen ist. Lassen Sie Kinder unter 14 Jahren beim Spielen niemals unbeaufsichtigt.</li> <li>• Demontieren oder öffnen Sie NIEMALS das Gerät. Es gibt keine zu wartenden Teile. Bestellen Sie eventuelle Ersatzteile bei Ihrem Fachhändler.</li> <li>• Warnung: Durchbohren Sie nie die Batterien und werfen Sie diese nicht ins Feuer (Explosionsgefahr). Laden Sie keine nicht-wiederaufladbare Batterien (Alkaline). Entsorgen Sie die Batterien gemäß den örtlichen Vorschriften. Halten Sie die Batterien von Kindern fern.</li> </ul>
	<ul style="list-style-type: none"> <li>• Schützen Sie das Gerät vor Regen und Feuchte. Setzen Sie das Gerät keiner Flüssigkeit wie z.B. Tropf- oder Spritzwasser, aus.</li> </ul>

## 3. Allgemeine Richtlinien

Siehe Velleman® Service- und Qualitätsgarantie am Ende dieser Bedienungsanleitung.

	<ul style="list-style-type: none"> <li>• Schützen Sie das Gerät vor Staub und vor extremen Temperaturen.</li> </ul>
	<ul style="list-style-type: none"> <li>• Schützen Sie das Gerät vor harten Stößen und schütteln Sie es nicht. Wenden Sie bei der Bedienung keine Gewalt an.</li> </ul>

- Nehmen Sie das Gerät erst in Betrieb, nachdem Sie sich mit seinen Funktionen vertraut gemacht haben.
- Eigenmächtige Veränderungen sind aus Sicherheitsgründen verboten. Bei Schäden verursacht durch eigenmächtige Änderungen erlischt der Garantieanspruch.
- Verwenden Sie das Gerät nur für Anwendungen beschrieben in dieser Bedienungsanleitung. Bei falscher Anwendung dieses Gerätes erlischt der Garantieanspruch.
- Bei Schäden, die durch Nichtbeachtung der Bedienungsanleitung verursacht werden, erlischt der Garantieanspruch. Für daraus resultierende Folgeschäden übernimmt der Hersteller keine Haftung.
- Weder Velleman nv noch die Händler können für außergewöhnliche, zufällige oder indirekte Schäden

irgendwelcher Art (finanziell, physisch, usw.), die durch Besitz, Gebrauch oder Defekt verursacht werden, haftbar gemacht werden.

- Durch ständige Verbesserungen, kann das Produkt von den Abbildungen abweichen. Die Abbildungen dienen nur zur Illustration.
- Installieren und verwenden Sie das Gerät nicht für illegale Praktiken und beachten Sie die Intimsphäre aller.
- Verwenden Sie das Gerät nur in einer störungsfreien Zone wo man mit dem Gerät fliegen darf.
- Das Gerät bei Temperaturschwankungen nicht sofort einschalten. Schützen Sie das Gerät vor Beschädigung, indem Sie es ausgeschaltet lassen bis es die Zimmertemperatur erreicht hat.
- Bewahren Sie diese Bedienungsanleitung für künftige Einsichtnahme auf.

#### **4. Funktionen der Fernsteuerung**



Siehe Abbildungen, Seite 2 dieser Bedienungsanleitung.

<b>1</b>	Licht ein- bzw. ausschalten
<b>2</b>	Stromversorgungs-LED
<b>3</b>	hohe/niedrige Geschwindigkeit
<b>4</b>	Gashebel (beschleunigen – drehen)
<b>5</b>	Feineinstellung der Rotation
<b>6</b>	ein-aus
<b>7</b>	3D-Flug

<b>8</b>	Feineinstellung der Bewegung vorwärts - rückwärts
<b>9</b>	Richtungshebel (nach links - nach rechts - vorwärts - rückwärts)
<b>10</b>	Feineinstellung Bewegung links - rechts
<b>11</b>	Aufkleber
<b>12</b>	intelligenter Steuermodus
<b>13</b>	automatisch zurückkehren

#### **5. Batterien einlegen**

1. Öffnen Sie das Batteriefach.
2. Legen Sie die Batterien (nicht mitgeliefert) polungsrichtig ein.
3. Schließen Sie das Batteriefach.



	<b>WARNUNG</b>	
Durchbohren Sie nie die Batterien und werfen Sie diese nicht ins Feuer (Explosionsgefahr). Laden Sie keine nicht-wiederaufladbare Batterien (Alkaline). Entsorgen Sie die Batterien gemäß den örtlichen Vorschriften. Halten Sie die Batterien von Kindern fern.		

#### **6. Flugvorbereitung**

##### **6.1 Den Akku laden.**

Verbinden Sie den Akku mit dem USB-Port eines eingeschalteten Computers. Siehe Tabelle unten:

<b>Vorgang</b>	<b>LED-Status</b>	<b>Lade-Status</b>
die Batterie ist mit dem USB-Kabel verbunden.	eingeschaltet	eingeschaltet
das USB-Kabel mit dem Computer verbinden	eingeschaltet	eingeschaltet
der Akku ist über ein USB-Kabel mit dem Computer verbunden	ausgeschaltet	aufladen
	eingeschaltet	völlig aufgeladen

	<b>WARNUNG</b>	
<ul style="list-style-type: none"> <li>• Laden Sie den Akku nur in einem trockenen und gut belüfteten Raum und setzen Sie ihn keinen extremen Temperaturen, brennbaren oder explosiven Stoffen aus.</li> <li>• Verwenden Sie nur das mitgelieferte USB-Kabel oder eines gleichen Typs. Verwenden Sie niemals ein beschädigtes Kabel oder einen defekten Akku.</li> <li>• Lassen Sie den Akku während des Aufladens niemals unbeaufsichtigt.</li> <li>• Lassen Sie den Akku nach Gebrauch abkühlen, bevor Sie ihn wieder aufladen.</li> <li>• Verbinden Sie den Akku polungsrichtig mit der Ladestation.</li> <li>• Schützen Sie den Akku vor Schlägen und Stößen. Vermeiden Sie rohe Gewalt während des Aufladens.</li> <li>• Um Schäden zu vermeiden, laden Sie den Akku nicht unnötig auf und überschreiten Sie die empfohlene Ladezeit nicht.</li> </ul>		



## 6.2 Wartung des Akkus

- Entnehmen Sie nach Gebrauch den eingelegten Akku. Bewahren Sie den Akku an einem trockenen und gut belüftetem Ort auf (Ideale Umgebungstemperatur: 18 °C - 25 °C)
- Laden Sie den Akku völlig auf wenn Sie das Gerät längere Zeit nicht verwenden werden.
- Laden und entladen Sie den Akku nicht zu viel.
- Vor der ersten Inbetriebnahme, soll der Akku vollständig aufgeladen werden und danach bis 70 % entladen werden. Wiederholen Sie diesen Vorgang 3 bis 5 Mal. Dies verlängert die Lebensdauer des Akkus.



## 7. Fliegen

### 7.1 Bindung zwischen der Fernsteuerung und der Drohne herstellen

1. Legen Sie den aufgeladenen Akku in den Quadcopter ein. Legen Sie auch die Batterien in der Fernbedienung ein.
2. Stellen Sie die Drohne auf eine ebene und rutschfeste Oberfläche.
3. Halten Sie den Gashebel vollständig nach unten gedrückt.
4. Schalten Sie die Fernsteuerung ein, indem Sie den ON/OFF-Schalter auf ON stellen. Leuchtet die LED kontinuierlich, dann ist die Synchronisierung beendet.

<b>WARNUNG</b>		
	<p>War die Bindung nicht erfolgreich - die Stromversorgungs-LED bleibt blinken - oder wenn die Drohne außer Bereich ist, schalten Sie die Drohne und die Fernsteuerung dann aus und führen Sie das Bindungsverfahren erneut durch.</p> <p>Blinkt die Stromversorgungs-LED langsam, dann müssen Sie den Akku der Drohne aufladen.</p>	

### 7.2 Flugtraining

<b>ACHTUNG</b>		
	<p>Die Drohne ist ein schnell reagierendes Fluggerät. Zum Manövrieren brauchen Sie den Hebel deshalb nur leicht zu bewegen. Ein Absturz der Drohne kann zu Verletzungen und Beschädigungen am Fluggerät führen.</p> <p>Üben Sie deshalb zuerst und sammeln Sie genügend Erfahrung, um Ihre Flugkünste allmählich zu erhöhen. Lassen Sie die Drohne langsam steigen und lassen Sie ihn 50 bis 60 cm über dem Boden schweben. Landen Sie vorsichtig.</p> <p>Bewegen Sie nun die Drohne nach links/rechts und vor-/rückwärts.</p> <p>Wiederholen Sie diesen Übungen bis Sie diese völlig beherrschen.</p>	

### 7.3 Die Drohne manövrieren

#### Die Drohne kalibrieren

Schalten Sie den Sender ein. Drücken Sie den linken und den rechten Hebel ganz nach unten links und halten Sie gedrückt.

Nach 3 Sekunden, blinkt die LED der Drohne, um anzuzeigen das die Kalibrierung gelungen ist.

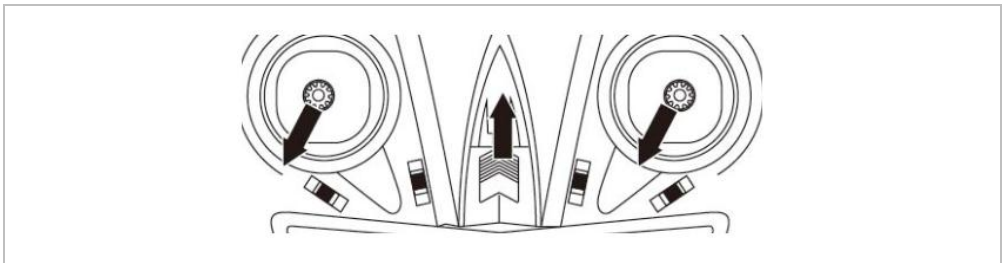

## Basismanöver

## Steigen und sinken

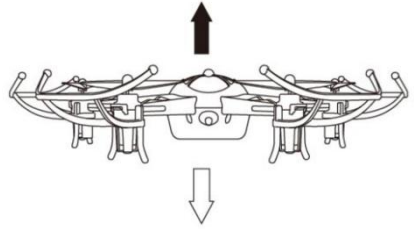
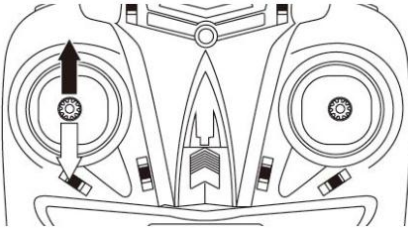

Drücken Sie den linken Hebel nach oben oder nach unten, um nach oben oder nach unten zu fliegen.

## Nach links und rechts drehen

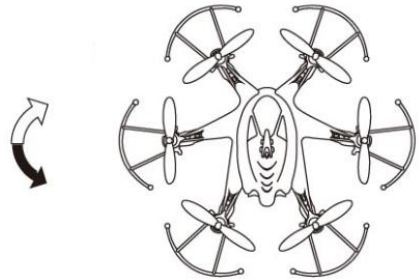
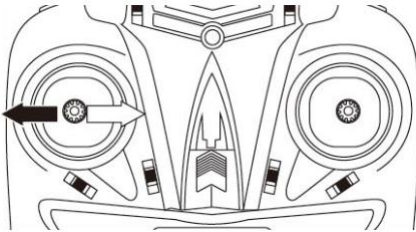

Drücken Sie den linken Hebel nach links oder nach rechts, um nach links oder nach rechts zu fliegen

## Seitwärts fliegen

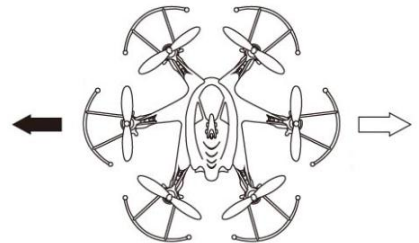
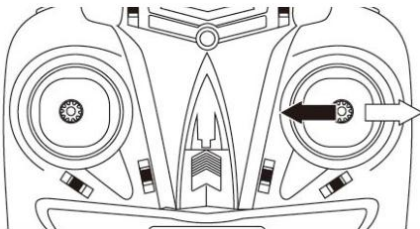

Drücken Sie den rechten Hebel nach links oder nach rechts, um die Drohne schwenken zu lassen.

## Vor- und rückwärts fliegen

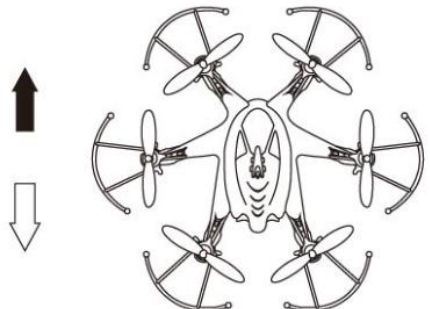
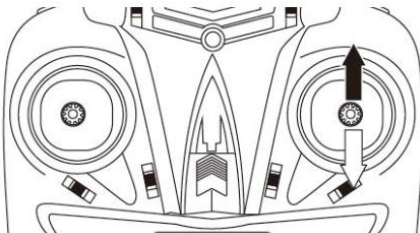

Drücken Sie den rechten Hebel nach oben oder nach unten, um die Drohne vor- oder rückwärts fliegen zu lassen.

## Feineinstellung

Nach links oder nach rechts drehen

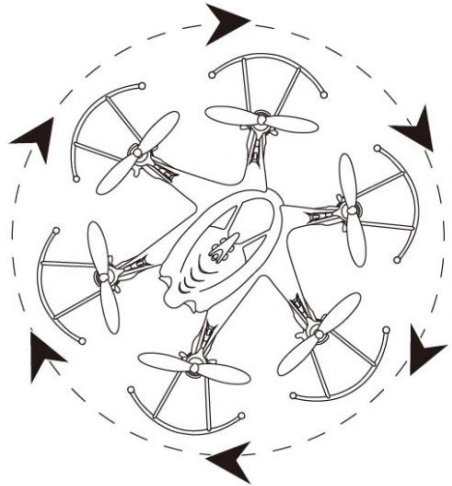
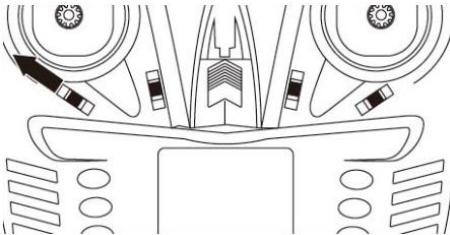
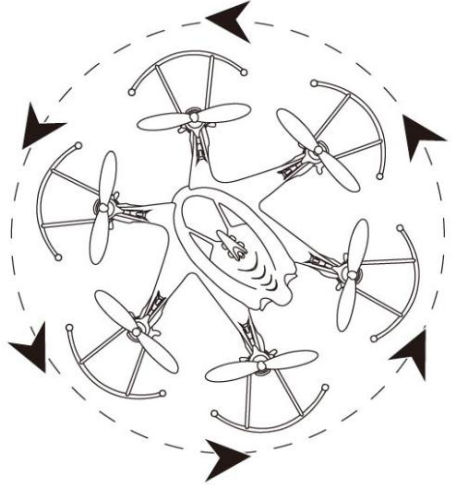
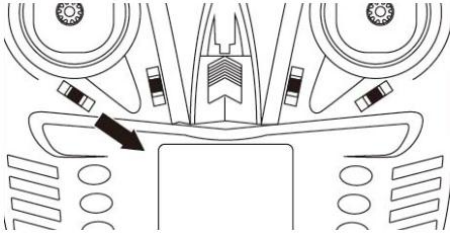

Drücken Sie die Feineinstellung bis die Drohne mit Drehen stoppt.

## Seitwärts nach links oder nach rechts fliegen

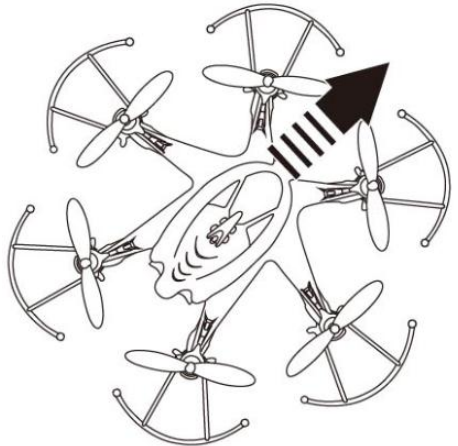
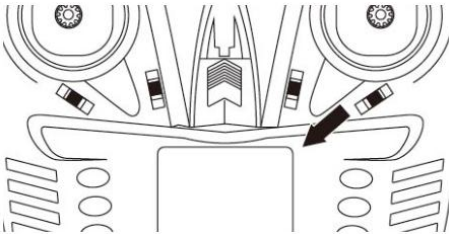
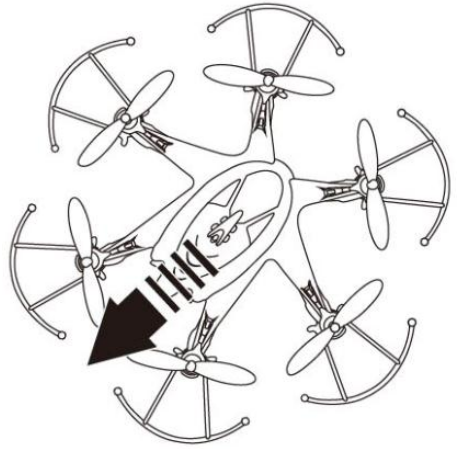
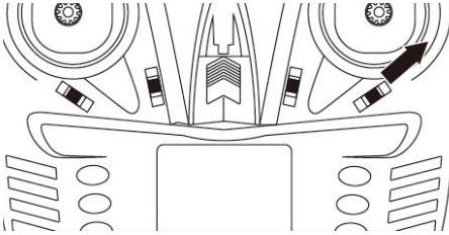

Drücken Sie die Feineinstellung bis die Drohne mit seitwärts Fliegen stoppt.



## Vorwärts oder rückwärts fliegen

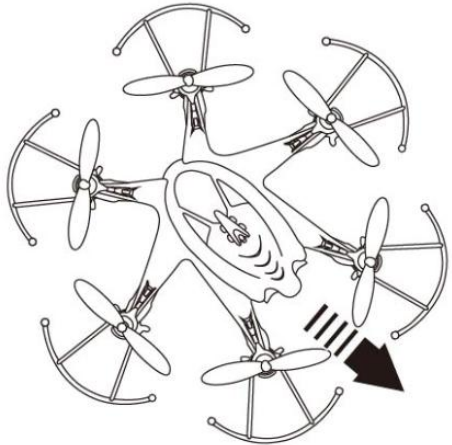
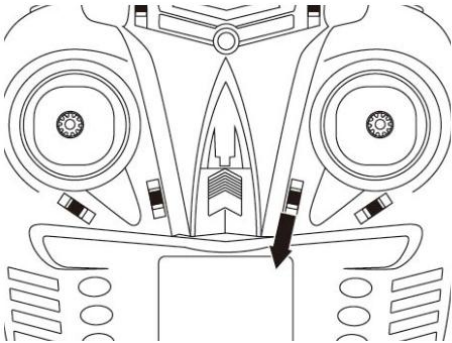
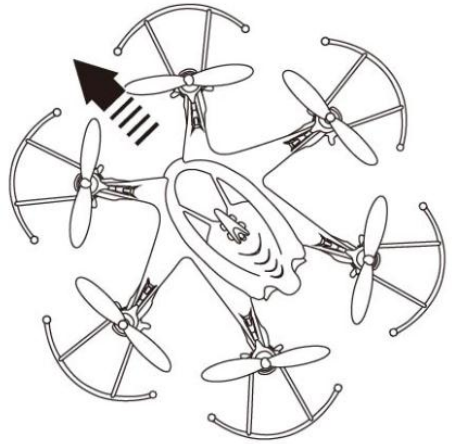
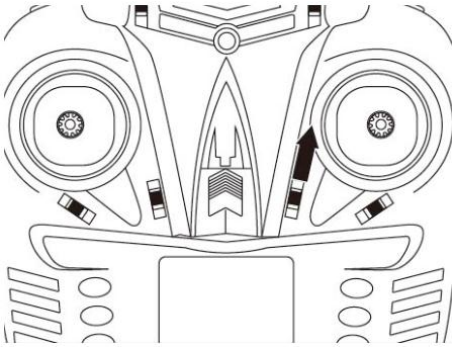

Drücken Sie die Feineinstellung bis die Drohne mit vorwärts oder rückwärts Fliegen stoppt.

### Fliegen lernen und üben

Im Innenbereich fliegen: Fliegen Sie in einem Raum ohne Hindernisse und beachten Sie, dass die Drohne keine Personen oder Tiere verletzen kann.

Beachten Sie folgende Hinweise beim Fliegen im Außenbereich:

- o Fliegen Sie niemals bei extremen Temperaturen. Hierdurch können die Kapazitäten der Drohne verringert werden.
- o Fliegen Sie niemals bei starkem Wind. Hierdurch kann die Drohne beschädigt werden.

Übungstipps zum Drohne fliegen lernen:

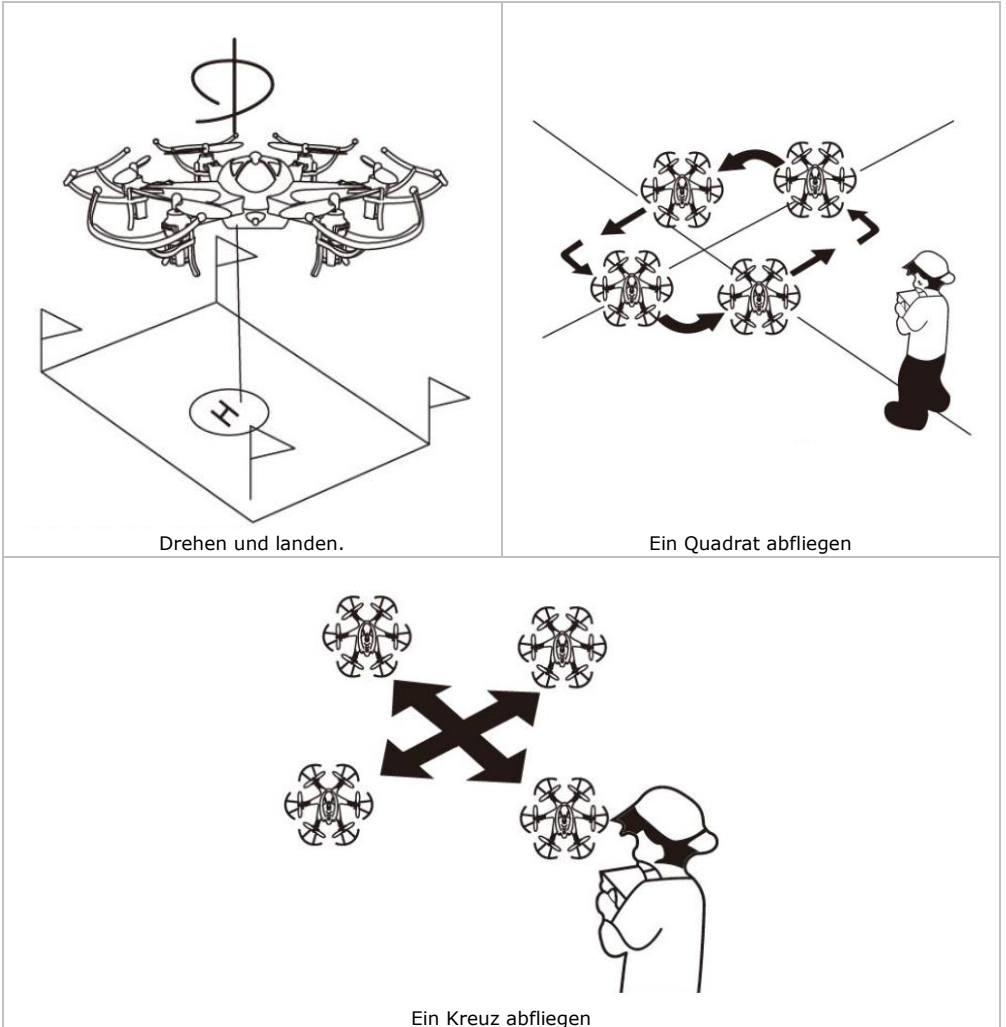

### 360° Looping

Nachdem Sie die Basismanöver völlig beherrschen und genügend Erfahrung gesammelt haben, können Sie mit spektakulärer Luftakrobatik starten.

Eine dieser Künste ist der 360°-Looping oder der Überschlag. Gehen Sie wie folgt vor:

1. Lassen Sie die Drohne in einer Höhe von mindestens 3 m schweben.
2. Drücken Sie den 3D-Flug-Knopf. Bewegen Sie den Richtungshebel nach links, nach rechts, vor- oder rückwärts.
3. Sie haben nun einen perfekten Überschlag von 360° nach links, nach rechts, vorwärts oder rückwärts gemacht.

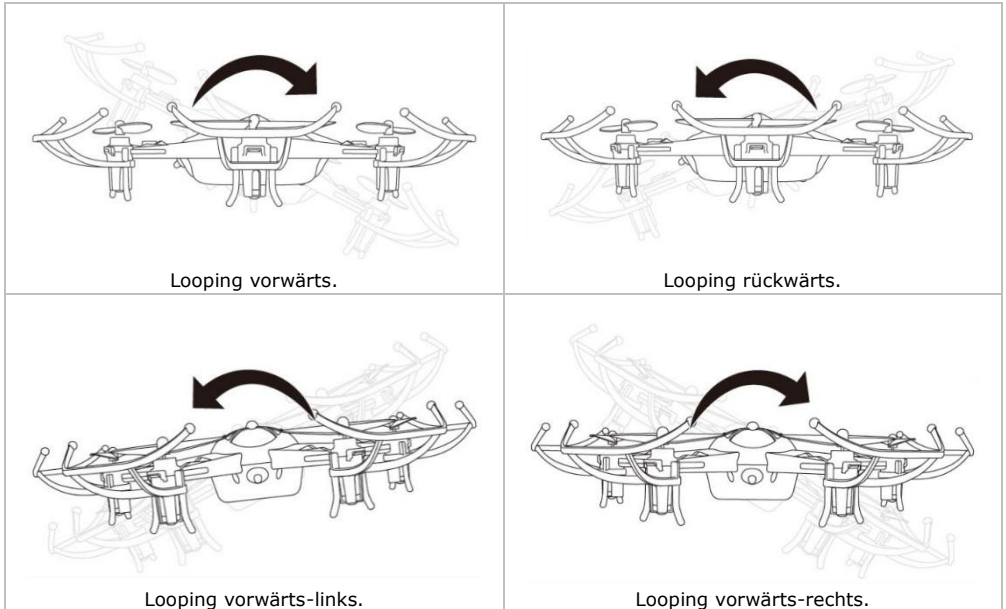

#### WARNUNG



Machen Sie nur einen 3D-Flug wenn die Batterien des Quadcopters und der Fernsteuerung völlig geladen sind und suchen Sie sich immer einen geeigneten Platz mit viel Platz zum fliegen, ohne Gegenstände und Hindernisse.

Um die Leiterplatte nicht zu beschädigen, stellen Sie den Gashebel auf das Minimum nach einem Absturz.



## 8. Problemlösung

### Die Drohne reagiert nicht.

- Der Akku der Drohne ist nicht genügend aufgeladen. Laden Sie den Akku.
- Die Batterien der Fernsteuerung sind nicht genügend aufgeladen. Laden oder wechseln Sie die Batterien.
- Die Bandbreite der Fernsteuerung und der Drohne stimmen nicht überein. Wählen Sie dieselbe Bandbreite für die Fernsteuerung und die Drohne, indem Sie beide synchronisieren.

### Die Drohne reagiert langsam oder lässt sich schwierig manövrieren.

- Der Akku der Drohne ist nicht genügend aufgeladen. Laden Sie den Akku.
- Die Batterien der Fernsteuerung sind nicht genügend aufgeladen. Laden oder wechseln Sie die Batterien.

- Die Drohne befindet sich außer Reichweite der Fernsteuerung. Entfernen Sie die Drohne nicht zu viel von der Fernsteuerung. Die Reichweite hängt von der Umgebung und die Hindernisse ab.

## 9. Reinigung und Wartung

Das Gerät erfordert keine besondere Wartung. Reinigen Sie das Gerät aber ab und zu mit einem feuchten Tuch. Verwenden Sie keine aggressiven Chemikalien, Lösungsmittel oder starke Reinigungsmittel.

## 10. Technische Daten

Kanäle .....	4
Steuersignal .....	2.4 GHz
Material .....	Kunststoff und elektronische Komponenten
Stromversorgung	
Drohne .....	3.7 V 220 mAh LiPo-Akku
Sender .....	4 x 1.5 V AA/LR6-Batterie (nicht mitgeliefert)
Ladezeit .....	45-60 min.
Flugzeit .....	6-8 min.
Reichweite .....	± 100 m
Lademodus .....	über USB-Kabel (mitgeliefert)
Ausbaustufe .....	flugfertig (ready to fly, RFT)
Abmessungen der Drohne .....	23 x 18.5 x 3.5 cm

**Verwenden Sie dieses Gerät nur mit originellen Zubehörteilen. Velleman NV übernimmt keine Haftung für Schaden oder Verletzungen bei (falscher) Anwendung dieses Gerätes. Mehr Informationen zu diesem Produkt und die neueste Version dieser Bedienungsanleitung finden Sie hier: [www.velleman.eu](http://www.velleman.eu). Alle Änderungen ohne vorherige Ankündigung vorbehalten.**

RED Konformitätserklärung

Hiermit erklärt Velleman NV, dass sich dieses Produkt in Übereinstimmung mit der Richtlinie 2014/53/EU befindet.

Besuchen Sie folgende Website für den ganzen Text der EU-Konformitätserklärung: [www.velleman.eu](http://www.velleman.eu).

### © URHEBERRECHT

**Velleman NV besitzt das Urheberrecht für diese Bedienungsanleitung. Alle weltweiten Rechte vorbehalten.** Ohne vorherige schriftliche Genehmigung des Urhebers ist es nicht gestattet, diese Bedienungsanleitung ganz oder in Teilen zu reproduzieren, zu kopieren, zu übersetzen, zu bearbeiten oder zu speichern.

# INSTRUKCJA OBSŁUGI

## 1. Wstęp

Przeznaczona dla mieszkańców Unii Europejskiej.

**Ważne informacje dotyczące środowiska.**



Niniejszy symbol umieszczony na urządzeniu bądź opakowaniu wskazuje, że utylizacja produktu może być szkodliwa dla środowiska. Nie należy wyrzucać urządzenia (lub baterii) do zbiorczego pojemnika na odpady komunalne, należy je przekazać specjalistycznej firmie zajmującej się recyklingiem. Niniejsze urządzenie należy zwrócić dystrybutorowi lub lokalnej firmie świadczącej usługi recyklingu. Przestrzegać lokalnych zasad dotyczących środowiska

**W razie wątpliwości należy skontaktować się z lokalnym organem odpowiedzialnym za utylizację odpadów.**

Dziękujemy za zakup produktu Velleman! Prosimy o dokładne zapoznanie się z instrukcją obsługi przed użyciem urządzenia. Nie montować ani nie używać urządzenia, jeśli zostało uszkodzone podczas transportu - należy skontaktować się ze sprzedawcą.

## 2. Wskazówki bezpieczeństwa



- Chronić urządzenie przed dziećmi w wieku poniżej 14 lat i nieupoważnionymi użytkownikami.
- Urządzenie nie jest przeznaczone do użytku przez osoby (w tym dzieci) z ograniczeniami fizycznymi, czuciowymi czy umysłowymi. Urządzenie nie powinno być użytkowane również przez osoby z brakiem doświadczenia lub wiedzy, chyba że są pod nadzorem lub uzyskały instrukcje od osób odpowiedzialnych za ich bezpieczeństwo. Dzieci w wieku poniżej 14 lat winny znajdować się pod nadzorem, aby upewnić się, że urządzenie nie jest stosowane do zabawy.
- **NIE WOLNO** demontować ani otwierać pokrywy. W urządzeniu nie występują części, które mogą być serwisowane przez użytkownika. W sprawie serwisowania i/lub części zamiennych należy zwrócić się do autoryzowanego sprzedawcy.
- Uwaga: Nie przebijać ani nie wrzucać baterii do ognia, ponieważ mogą eksplodować. Nie ładować baterii, które nie są akumulatorami (alkaliczne). Usuwać baterie zgodnie z lokalnymi przepisami. Baterie należy chronić przed dziećmi.



- Chronić urządzenie przed deszczem, wilgocią, rozpryskami i ściekającymi cieczami.

## 3. Informacje ogólne

Proszę zapoznać się z informacjami w części Usługi i gwarancja jakości Velleman® na końcu niniejszej instrukcji.



- Chronić urządzenie przed pyłem i zbyt wysoką temperaturą.



- Chronić urządzenie przed wstrząsami i użytkowaniem niezgodnym z przeznaczeniem. Podczas obsługi urządzenia unikać stosowania siły.

- Przed rozpoczęciem pracy z urządzeniem należy zapoznać się z jego funkcjami.
- Wprowadzanie zmian w urządzeniu jest zabronione ze względów bezpieczeństwa. Uszkodzenia spowodowane zmianami wprowadzonymi przez użytkownika nie podlegają gwarancji.
- Stosować urządzenie wyłącznie zgodnie z przeznaczeniem. Używanie urządzenia w niedozwolony sposób spowoduje unieważnienie gwarancji.
- Gwarancja nie obejmuje uszkodzeń spowodowanych nieprzestrzeganiem niniejszej instrukcji, a sprzedawca nie ponosi odpowiedzialności za wynikłe uszkodzenia ani problemy.
- Firma Velleman ani jej dystrybutorzy nie ponoszą odpowiedzialności za jakiegokolwiek szkodę (nadzwyczajną, przypadkową lub pośrednią) dowolnej natury (finansowe, fizyczne...), wynikające z posiadania, użytkowania lub awarii niniejszego produktu.
- Ze względu na stałe udoskonalanie produktu, rzeczywisty wygląd produktu może różnić się od przedstawionego na zdjęciach. Rysunki służą wyłącznie do celów poglądowych.

- Nie używać produktu do celów naruszających przepisy dotyczące prywatności ani do działań niezgodnych z prawem.
- Niniejszy produkt należy używać wyłącznie w miejscach, w których dozwolone jest korzystanie ze zdalnie sterowanych obiektów latających i w których nie występują zakłócenia radiowe.
- Nie włączać urządzenia tuż po tym, jak zostało narażone na zmiany temperatury. Chronić urządzenie przed uszkodzeniem, pozostawiając je wyłączone do momentu osiągnięcia temperatury pokojowej.
- Zachować niniejszą instrukcję na przyszłość.

#### 4. Przegląd aparatury zdalnego sterowania



Patrz rysunki na stronie 2 niniejszej instrukcji.

<b>1</b>	światło wł./wył.
<b>2</b>	dioda LED zasilania
<b>3</b>	prędkość wysoka/niska
<b>4</b>	lewy drążek gazu (przyspieszanie-obrót)
<b>5</b>	obrót precyzyjny
<b>6</b>	wł.-wył.
<b>7</b>	lot 3D

<b>8</b>	precyzyjna regulacja lotu do przodu-do tyłu
<b>9</b>	prawy drążek sterowy (w lewo-w prawo-do przodu-do tyłu)
<b>10</b>	precyzyjna regulacja w lewo-w prawo
<b>11</b>	naklejka
<b>12</b>	tryb headless
<b>13</b>	automatyczny powrót

#### 5. Instalacja baterii

1. Otworzyć pokrywę gniazda baterii.
2. Włożyć baterie (brak w zestawie), zachowując wskazaną biegunowość.
3. Zamknąć kłapkę baterii.



<b>UWAGA</b>		
	Nie przebijać ani nie wrzucać baterii do ognia, ponieważ mogą eksplodować. Nie ładować baterii, które nie są akumulatorami (alkaliczne). Usuwać baterie zgodnie z lokalnymi przepisami. Baterie należy chronić przed dziećmi.	

#### 6. Przygotowanie do lotu

##### 6.1 Ładowanie akumulatora

Podłączyć akumulator do zasilanego portu USB włączonego komputera. Zobacz poniżej:

obsługa	dioda LED stanu	stan ładowania
akumulator podłączony do kabla USB	włączony	podłączony
podłączyć kabel USB do komputera	włączony	podłączony do zasilania
akumulator podłączony do komputera za pośrednictwem kabla USB	wył.	ładowanie
	włączony	całkowite naładowanie

<b>UWAGA</b>		
	<ul style="list-style-type: none"> <li>• Ładować akumulator wyłącznie w suchym miejscu o dobrej wentylacji, za dala od źródeł ciepła oraz substancji zapalnych i wybuchowych.</li> <li>• Używać wyłącznie dołączonego kabla USB lub dokładnego odpowiednika. Nie używać kabla lub akumulatora uszkodzonego w widoczny sposób.</li> <li>• Nie pozostawiać akumulatora bez nadzoru podczas ładowania.</li> <li>• Po użyciu pozostawić akumulator do całkowitego schłodzenia przed przystąpieniem do ładowania.</li> <li>• Podłączając akumulator do ładowarki należy zwrócić uwagę na biegunowość.</li> <li>• Chronić akumulator przed wstrząsami i niewłaściwym użyciem. Podczas ładowania unikać stosowania dużej siły.</li> <li>• Nie ładować akumulatora, gdy nie jest to konieczne ani nie przekraczać zalecanego czasu ładowania, aby uniknąć przedwczesnego uszkodzenia akumulatora.</li> </ul>	



## 6.2 Konserwacja akumulatora

- Wyjąć akumulator z drona po użyciu. Przechowywać akumulator w suchym miejscu o dobrej wentylacji, najlepiej w temperaturze otoczenia od 18 °C do 25 °C.
- Przed długotrwałym przechowywaniem należy całkowicie naładować akumulator.
- Należy unikać nadmiernego ładowania i częstego rozładowywania akumulatora.
- Przed pierwszym użyciem należy całkowicie naładować akumulator i rozładować do 70%, czynność powtórzyć 3-5-krotnie. Proces ten przedłuży żywotność akumulatora.



## 7. Latanie dronem

### 7.1 Synchronizacja aparatury zdalnego sterowania i drona

1. Zamontować naładowany akumulator, o ile nie został dotychczas zamontowany. Zamontować baterie w aparaturze zdalnego sterowania.
2. Umieścić drona na płaskiej, nieśliskiej powierzchni.
3. Wychylić drążek gazu maksymalnie do dołu i przytrzymać.
4. Włączyć aparaturę zdalnego sterowania, przesuwając przełącznik wł.-wył. w pozycję „ON”. Gdy dioda LED zasilania świeci się stabilnie, synchronizacja została ukończona.

UWAGA		
	<p>Jeżeli synchronizacja nie powiodła się - diody cały czas migają - lub jeżeli sterowanie dronem jest niemożliwe, wyłączyć dron i aparaturę zdalnego sterowania, a następnie rozpocząć ponownie procedurę synchronizacji.</p> <p>Jeśli dioda LED wolno miga, należy ponownie naładować akumulator drona.</p>	

### 7.2 Ćwiczenie lotu

UWAGA		
	<p>Dron reaguje szybko nawet na niewielkie wychylenie drążków. Należy pamiętać, że jeżeli dron się rozbije, może spowodować obrażenia ciała, uszkodzić znajdujące się w pobliżu przedmioty i sam ulec zniszczeniu. Bardzo ważne jest więc ćwiczenie i spędzenie wystarczającej liczby "godzin w powietrzu", aby doskonalić swoje umiejętności. Powoli wznieść dron i spróbować ustawić na wysokości 50-60 cm nad ziemią. Ostrożnie wylądować.</p> <p>Kolejnym krokiem jest przemieszczenie drona w lewo/prawo i do przodu/tyłu.</p> <p>Powtarzać te ćwiczenia do momentu ich opanowania.</p>	

### 7.3 Manewrowanie dronem

#### Kalibracja drona

Włączyć nadajnik. Przyciągnąć i przytrzymać lewy i prawy drążek sterowy w lewym dolnym rogu. Po 3 sekundach dioda LED na dronie zacznie migać, co oznacza, że kalibracja powiodła się.

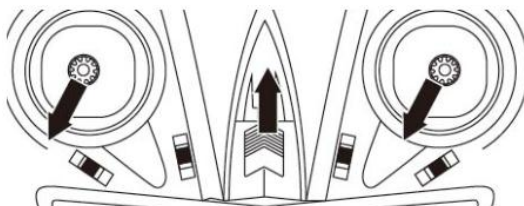

## Podstawowe manewry

## Wznoszenie i opadanie

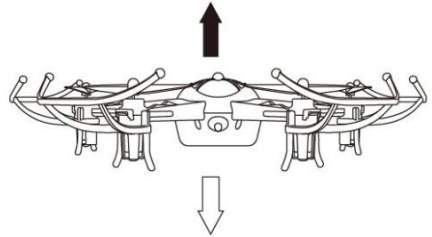
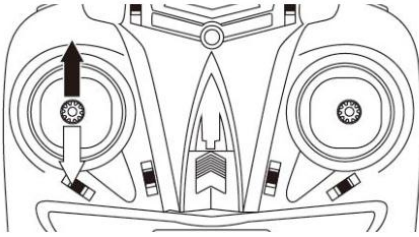

Wychylić lewy drążek sterowy do góry lub do dołu, aby dron leciał w lub w prawo.

## Skręcanie w lewo i w prawo

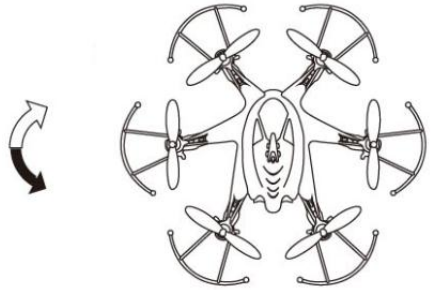
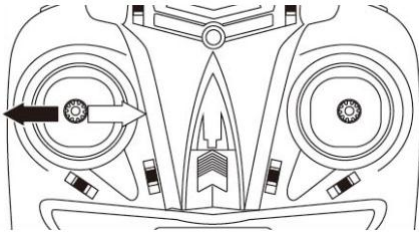

Wychylić lewy drążek sterowy do góry lub do dołu, aby dron leciał w lewo lub w prawo.

## Lot na boki

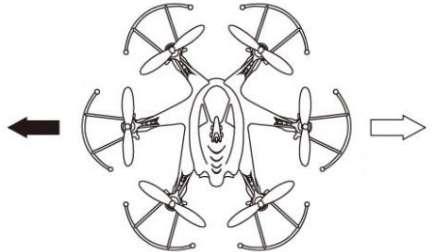
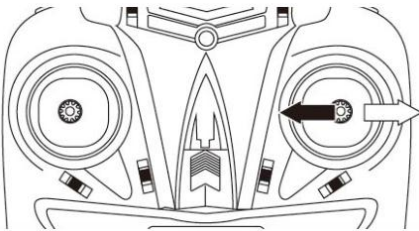

Wychylić prawy drążek sterowy w lewo lub w prawo, aby przechylić dron w lewo lub w prawo

## Lot w przód i w tył

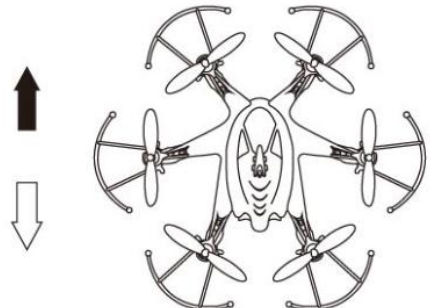
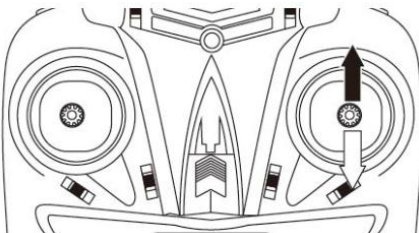

Wychylić prawy drążek sterowy w górę lub w dół, aby dron poleciał do przodu lub do tyłu.



## Precyzyjna regulacja

## Wirowanie w lewo lub w prawo

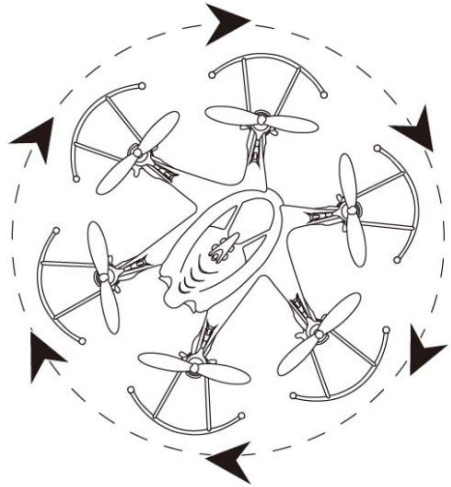
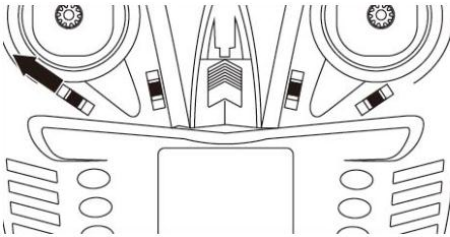
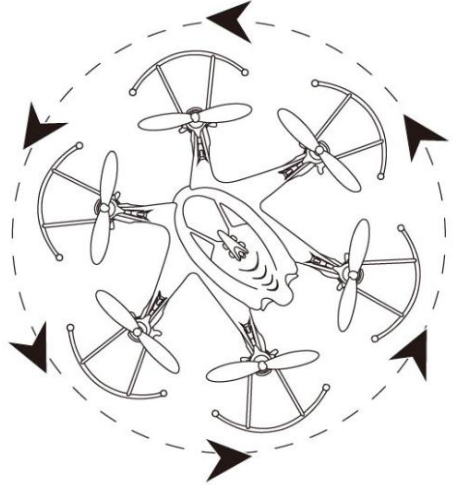
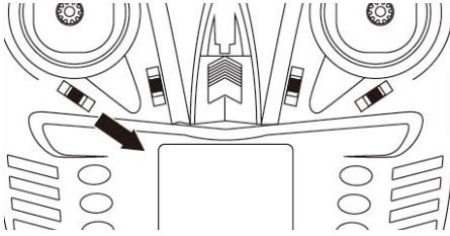

Naciskać przycisk trymera do momentu, aż dron przestanie wirować.

## Znoszenie na boki w lewo lub w prawo

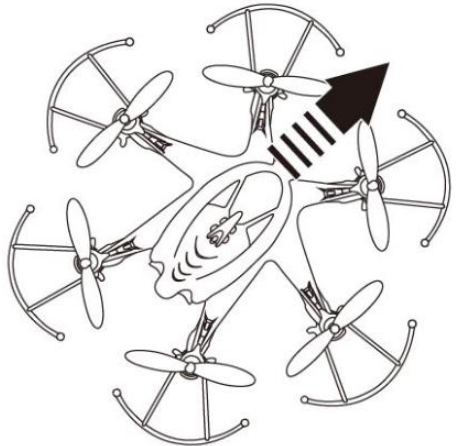
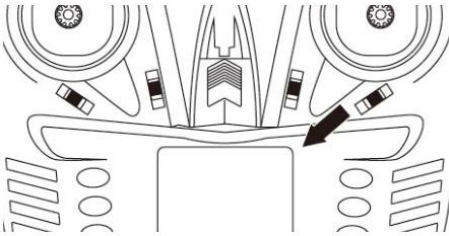
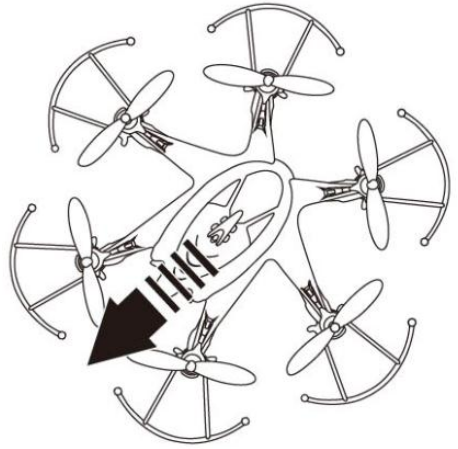
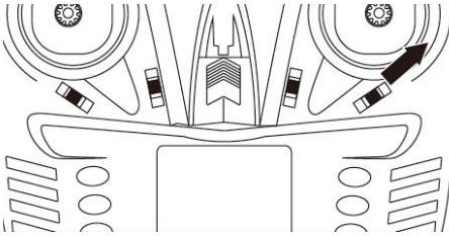

Naciskać przycisk trymera do momentu, aż dron przestanie przemieszczać się w bok.

## Przechylenie do przodu lub do tyłu.

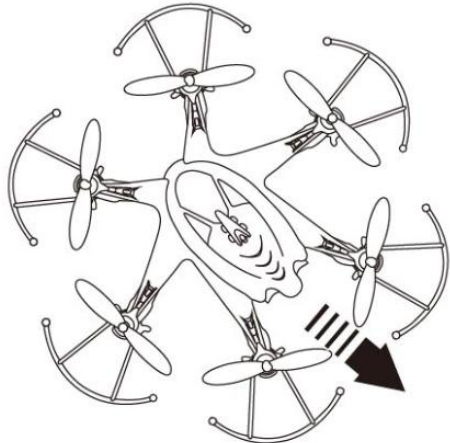
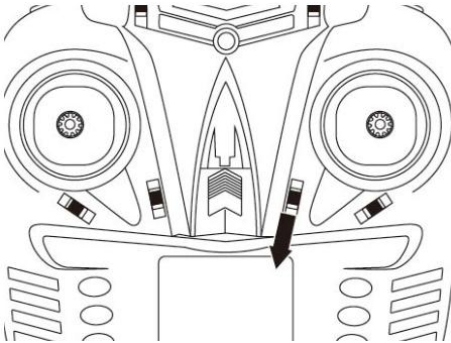
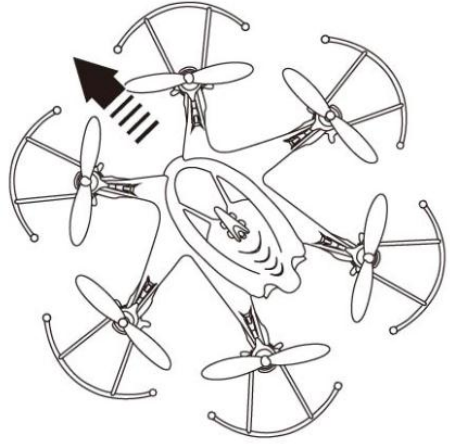
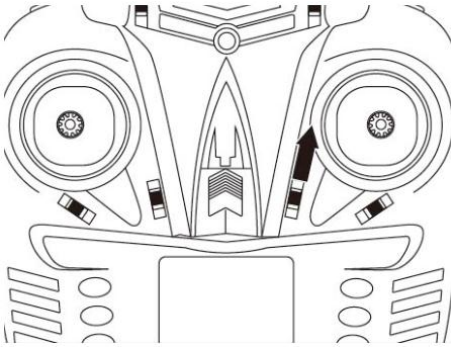

Naciskać przycisk trymera do momentu, aż dron przestanie przechylać się do przodu lub do tyłu.

**Warunki lotu i ćwiczenie**

Do latania dronem wewnątrz należy wybrać duże pomieszczenie bez przeszkód oraz z jak najmniejszą liczbą zwierząt i osób.

W przypadku latania na zewnątrz należy wziąć pod uwagę następujące kwestie:

- o Nie latać w skrajnych temperaturach - może to wpłynąć na parametry drona.
- o Nie latać w warunkach wietrznych - silny podmuch może spowodować rozbicie się drona.

Aby opanować sterowanie dronem, należy ćwiczyć poniższe manewry:

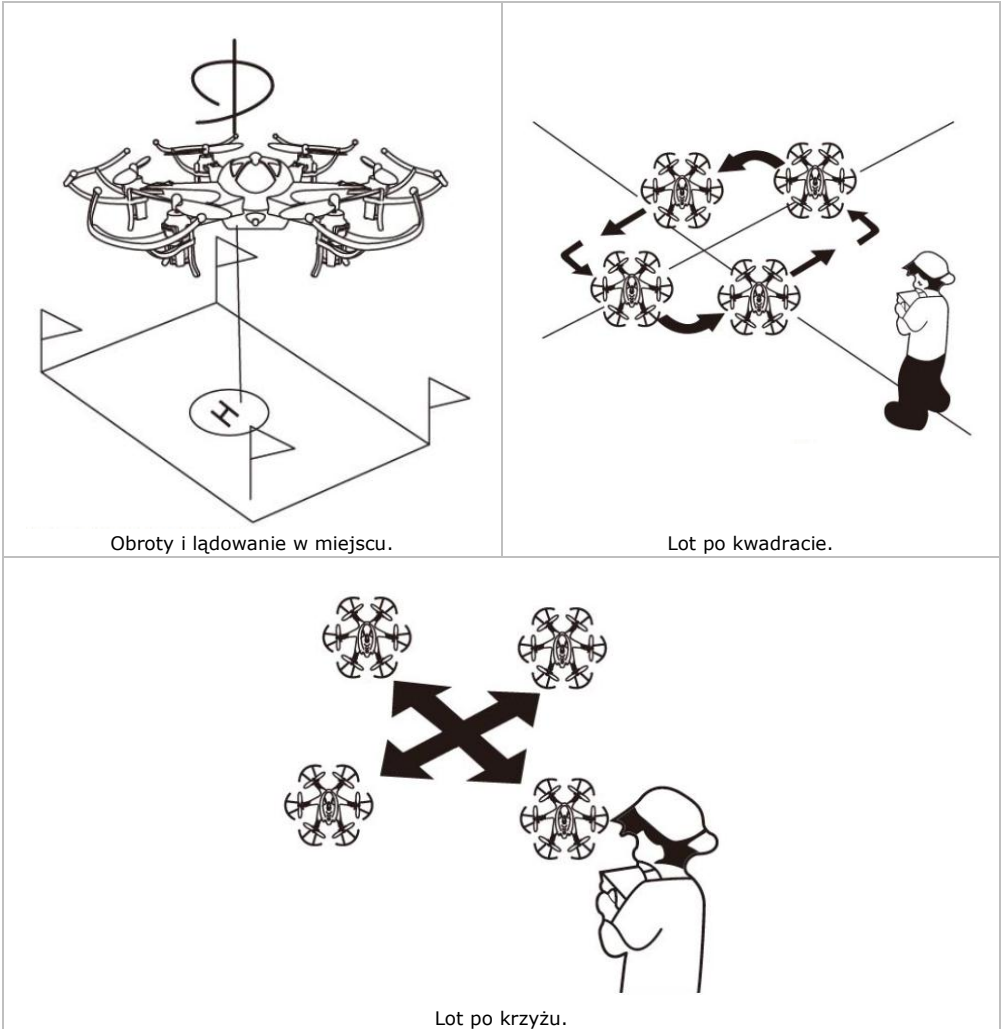

Obroty i lądowanie w miejscu.

Lot po kwadracie.

Lot po krzyżu.

## Akrobacje 360°

Po całkowitym opanowaniu podstawowych manewrów i wylataniu wystarczającej ilości godzin można zabrać się za spektakularne ewolucje!

Należą do nich np. przewrotki 360°. W tym celu:

1. Dron musi unosić się na wysokości co najmniej 3 m
2. Wcisnąć przycisk lotu 3D. Wychylić drążek sterowy w lewo, w prawo, do przodu lub tyłu.
3. Spowoduje to wykonanie pełnego przewrotu 360° (w lewo lub w prawo, w zależności od ustawienia drążka sterowego)!

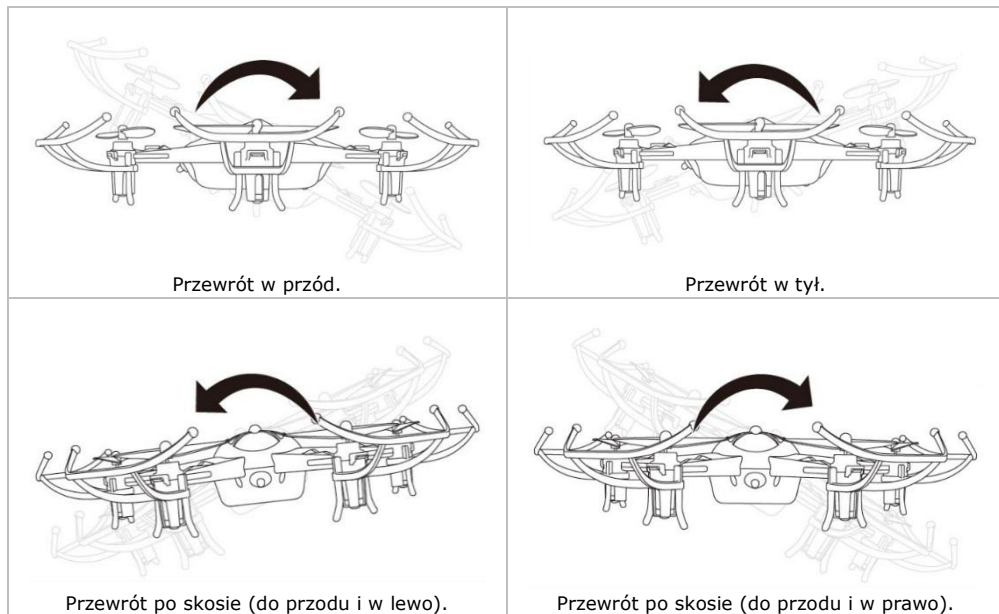

### UWAGA

Funkcji tej należy używać wyłącznie na otwartej przestrzeni bez żadnych przeszkód, gdy quadcopter jest całkowicie naładowany, a w aparaturze zdalnego sterowania znajdują się nowe baterie. W przypadku rozbicia drona, należy natychmiast wychylić drążek wznoszenia maksymalnie w dół, aby uniknąć uszkodzenia płytki drukowanej.



## 8. Wykrywanie i usuwanie usterek

### Brak odpowiedzi z drona

- Akumulator jest niewystarczająco naładowany. Naładować akumulator.
- Baterie aparatury zadanego sterowania są rozładowane. Naładować lub wymienić baterie.
- Pasma aparatury zdalnego sterowania i drona są niezgodne. Wybrać to samo pasmo dla aparatury zdalnego sterowania i drona, resetując i synchronizując aparaturę zdalnego sterowania i dron.

### Dron powoli reaguje na polecenia i trudno nim manewrować.

- Akumulator jest niewystarczająco naładowany. Naładować akumulator.
- Baterie aparatury zadanego sterowania są rozładowane. Naładować lub wymienić baterie.
- Dron znajduje się poza zasięgiem aparatury zdalnego sterowania. Nie odlatywać dronem poza zasięg. Zasięg zależy od środowiska i otoczenia.

## 9. Czyszczenie i konserwacja

Dron nie wymaga szczególnej konserwacji. Tym niemniej, co jakiś czas należy przetrzeć urządzenie wilgotną ściereczką, aby utrzymać je w dobrym stanie. Nie stosować szorstkich środków chemicznych, rozpuszczalników czyszczących ani silnych detergentów.

## 10. Specyfikacja techniczna

kanały nadajnika.....	4
sygnał sterujący .....	2,4 GHz
materiał.....	elementy plastikowe i elektroniczne
zasilanie	
dron .....	akumulator litowo-polimerowy 3,7 V, 220 mAh
nadajnik.....	4 x 1,5 V AA/LR6 (brak w zestawie)
czas ładowania .....	45-60 min.
czas lotania .....	6-8 min.
zakres sterowania .....	± 100 m
tryb ładowania.....	za pośrednictwem kabla USB (w zestawie)
stan złożenia .....	gotowy do lotu (RTF)
wymiary .....	23 x 18.5 x 3.5 cm

**Należy używać wyłącznie oryginalnych akcesoriów. Firma Velleman nv nie ponosi odpowiedzialności za uszkodzenia lub urazy wynikające z (niewłaściwego) korzystania z niniejszego urządzenia. Aby uzyskać więcej informacji dotyczących produktu oraz najnowszą wersję niniejszej instrukcji, należy odwiedzić naszą stronę internetową [www.velleman.eu](http://www.velleman.eu). Informacje zawarte w niniejszej instrukcji obsługi mogą ulec zmianie bez wcześniejszego powiadomienia.**

Deklaracja zgodności z dyrektywą RED

Velleman NV niniejszym oświadcza, że urządzenie radiowe typu [RCQC8] jest zgodne z Dyrektywą 2014/53/UE.

Pełna treści deklaracji zgodności UE jest dostępna pod adresem internetowym: [www.velleman.eu](http://www.velleman.eu).

### © INFORMACJA O PRAWACH AUTORSKICH

**Właścicielem praw autorskich do niniejszej instrukcji jest firma Velleman nv. Wszelkie prawa są zastrzeżone na całym świecie.** Żadna część niniejszej instrukcji nie może być kopiowana, powielana, tłumaczona ani przenoszona na jakikolwiek nośnik elektroniczny (lub w inny sposób) bez wcześniejszej pisemnej zgody właściciela praw autorskich.

# MANUAL DO UTILIZADOR

## 1. Introdução

### Aos cidadãos da União Europeia

#### Importantes informações sobre o meio ambiente no que respeita a este produto



Este símbolo no aparelho ou na embalagem indica que, enquanto desperdícios, poderão causar danos no meio ambiente. Não coloque a unidade (ou as pilhas) no depósito de lixo municipal; deve dirigir-se a uma empresa especializada em reciclagem. Devolva o aparelho ao seu distribuidor ou ao posto de reciclagem local. Respeite a legislação local relativa ao meio ambiente.

#### Em caso de dúvidas, contacte com as autoridades locais para os resíduos.

Agradecemos o facto de ter adquirido este aparelho. Leia atentamente as instruções do manual antes de usar o aparelho. Caso o aparelho tenha sofrido algum dano durante o transporte não o instale e entre em contacto com o seu distribuidor.

## 2. Instruções de segurança

	<ul style="list-style-type: none"> <li>Mantenha este aparelho fora do alcance de crianças com menos de 14 anos e utilizadores não autorizados.</li> <li>Este aparelho não convém as pessoas (incluído crianças) com capacidade física, sensorial ou mentais reduzidas, ou com pouca experiência e conhecimentos, unicamente se recebeu uma supervisão ou instruções em relação a utilização do aparelho de uma pessoa responsável da segurança das mesmas. As crianças com menos de 14 anos deverão ser supervisionadas para garantir que não brincam com o aparelho.</li> <li>NUNCA desmonte ou tente abrir a capa exterior. O utilizador não terá de fazer a manutenção das peças. Contacte um agente autorizado para assistência e/ou peças de substituição.</li> <li>Advertência: Nunca perfure as baterias nem as deite no fogo, pois podem explodir. Não tente recarregar baterias não recarregáveis (alcalinas). Descarte as baterias de acordo com as regulamentações locais. Mantenha as baterias fora do alcance das crianças.</li> </ul>
	<ul style="list-style-type: none"> <li>Mantenha o aparelho protegido da chuva, humidade, salpicos e quaisquer líquidos.</li> </ul>

## 3. Normas gerais

Consulte a Garantia de serviço e qualidade Velleman® na parte final deste manual do utilizador.

	<ul style="list-style-type: none"> <li>Não exponha o equipamento ao pó nem a temperaturas extremas.</li> </ul>
	<ul style="list-style-type: none"> <li>Proteja o aparelho de quedas e má utilização. Evite usar força excessiva ao utilizar o aparelho.</li> </ul>

- Familiarize-se com o funcionamento do aparelho antes de o utilizar.
- Por razões de segurança, estão proibidas quaisquer modificações do aparelho desde que não autorizadas. Os danos causados por modificações não autorizadas do aparelho não estão cobertos pela garantia.
- Utilize o aparelho apenas para as aplicações descritas neste manual. Uma utilização incorreta anula a garantia completamente.
- Danos causados pelo não cumprimento das normas de segurança referidas neste manual anulam a garantia e o seu distribuidor não será responsável por quaisquer danos ou outros problemas daí resultantes.
- Nem Velleman NV nem os seus distribuidores podem ser responsabilizados por quaisquer danos (extraordinário, incidental ou indireto) - de qualquer natureza decorrentes (financeira, física ...) a

partir da posse, uso ou falha do produto.

- Devido às contantes melhorias do produto, o produto actual pode diferir das imagens apresentadas. As imagens do produto têm apenas uma função ilustrativa.
- Nunca utilize este aparelho para violar as leis de privacidade ou levar a cabo quaisquer atividades ilegais.
- Use o aparelho apenas em áreas autorizadas para o vôo por controlo remoto e onde não exista interferência de sinais de rádio.
- Não ligue o aparelho depois de exposto a variações de temperatura. Para evitar danos, espere que o aparelho atinge a temperatura ambiente.
- Guarde este manual para posterior consulta.

#### 4. Descrição do Controlo Remoto



Veja as imagens na página 2 deste manual.

<b>1</b>	ligar-desligar luz
<b>2</b>	LED alimentação
<b>3</b>	velocidade alta/baixa
<b>4</b>	alavanca do acelerador à esquerda (aceleração-rotação)
<b>5</b>	sintonia-fina rotação
<b>6</b>	on-off
<b>7</b>	vôo 3D

<b>8</b>	sintonia-fina para a frente-para trás
<b>9</b>	stick cíclico direito (esquerda-direita-frente-trás)
<b>10</b>	sintonia-fina esquerda-direita
<b>11</b>	adesivo
<b>12</b>	modo "headless"
<b>13</b>	retorno automático

#### 5. Colocar as pilhas

1. Abra a tampa do compartimento da pilha.
2. Instale as pilhas (não incluídas) respeitando a polaridade indicada.
3. Fechar o compartimento das pilhas.



	<b>ADVERTÊNCIA</b>	
<p>Nunca perfure as baterias nem as deite no fogo, pois podem explodir. Não tente recarregar baterias não recarregáveis (alcalinas). Descarte as baterias de acordo com as regulamentações locais. Mantenha as baterias fora do alcance das crianças.</p>		

#### 6. Preparação do Vôo

##### 6.1 Carregar a Bateria

Conecte a bateria a uma entrada USB ativa de um computador ligado. Consulte a tabela abaixo:

funcionamento	LED de estado	estado da carga
bateria ligada a um cabo USB	ligado	conectado
ligue o cabo USB a um computador	ligado	ligado
bateria ligada a um computador através do cabo USB	desligado	recarregar
	ligado	totalmente carregado

	<b>ADVERTÊNCIA</b>	
<ul style="list-style-type: none"> <li>• Carregue a bateria apenas numa zona seca e bem ventilada, longe de fontes de calor e substâncias inflamáveis ou explosivas.</li> <li>• Utilize apenas o cabo USB incluído ou um que seja equivalente. Não utilize um cabo ou uma bateria visivelmente danificados.</li> <li>• Durante o carregamento, nunca deixe a bateria sem supervisão.</li> <li>• Depois de utilizar a bateria, deixe a bateria arrefecer completamente antes de a carregar.</li> <li>• Respeite a polaridade ao ligar a bateria ao dispositivo de carregamento.</li> <li>• Proteja a bateria de choques e uso abusivo. Evite a força desnecessária durante o carregamento.</li> <li>• A fim de evitar danos prematuros, não carregue a bateria desnecessariamente ou além do tempo de carga recomendado.</li> </ul>		



## 6.2 Manutenção da Bateria

- Retire a bateria do drone após cada utilização. Guarde a bateria num local seco e bem ventilado com uma temperatura ambiente ideal entre 18 °C e 25 °C.
- Carregue a bateria completamente antes de a guardar por longo período de tempo.
- Evite sempre a carga excessiva e a descarga frequente da bateria.
- Antes da primeira utilização, faça uma carga completa e uma descarga até 70 %, repetindo de 3 a 5 vezes. Isto irá prolongar a vida da bateria.

## 7. Fazer Voar o Seu Drone

### 7.1 Sincronização do Controlo Remoto com o Drone

1. Caso ainda não o tenha feito, coloque a bateria carregada no seu quadricóptero. Coloque também as pilhas no controlo remoto.
2. Coloque o drone numa superfície plana e não escorregadia.
3. Empurre e segure a alavanca do acelerador completamente para baixo.
4. Ligue o controlo remoto deslizando o interruptor on-off para a posição "on". Sincronização foi bem sucedida quando o LED de alimentação acende de constante (não pisca).

#### ADVERTÊNCIA



Se a sincronização falhar - se o LED de alimentação ainda estiver a piscar - ou se o drone estiver fora de controlo, desligue o drone e o controlo remoto e inicie o processo de sincronização novamente.  
Se o LED de alimentação piscar lentamente, é sinal de deve carregar a bateria do drone.



### 7.2 Treinar o Vôo

#### OBSERVAÇÃO



Este drone é uma aeronave de resposta rápida, que requer apenas movimentos leves para ser manobrado. Lembre-se de que a queda do seu drone pode causar lesões, danificar a aeronave e objetos circundantes.  
É por isso muito importante praticar primeiro e acumular "horas de vôo" suficientes para ir melhorando as suas aptidões. Levante lentamente o drone e tente fazê-lo pairar 50 a 60 cm acima do solo. Faça-o aterrar cuidadosamente.  
O próximo passo é tentar deslocar o seu drone para a esquerda/direita e para a frente/trás.  
Repita estes exercícios até se sentir bastante confiante.



### 7.3 Manobrar o Drone

#### Calibrar o Drone

Ligue o transmissor. Puxe e segure os sticks cíclicos esquerdo e direito para o canto inferior esquerdo. Após 3 segundos, o LED do drone piscará, o que significa que a calibração foi bem sucedida.

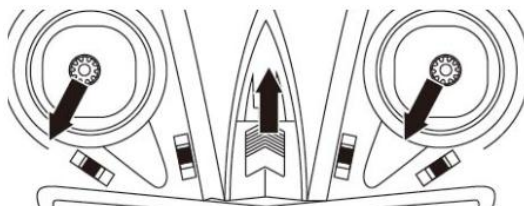

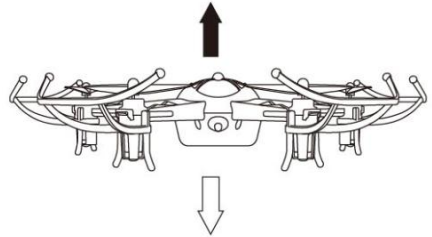
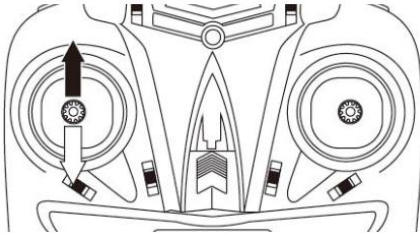
**Manobras Básicas****Pairar em cima e em baixo**

Empurre o stick cíclico esquerdo para cima ou para baixo para fazer voar o drone para cima ou para baixo.

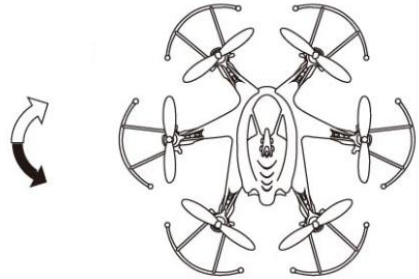
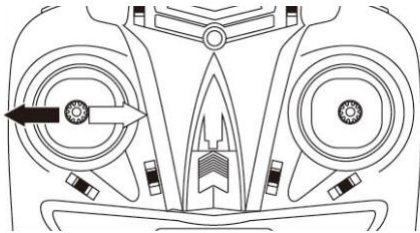
**Virar à esquerda e à direita**

Empurre o stick cíclico esquerdo para a direita ou para a esquerda para fazer voar o drone para a direita ou para a esquerda.

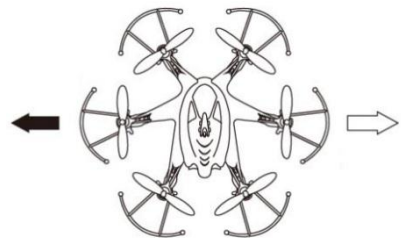
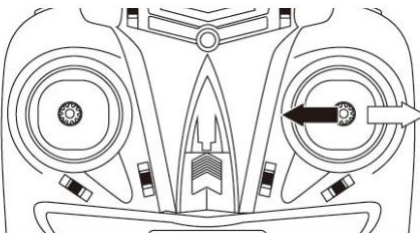
**Vôo lateral**

Empurre o stick direito para a esquerda ou para a direita para inclinar o drone para a esquerda ou para a direita.

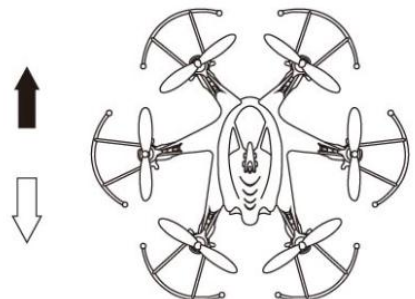
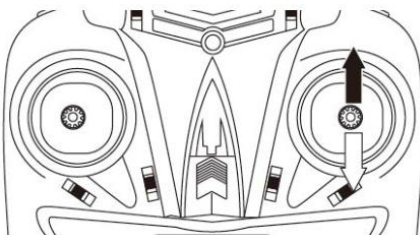
**Voar para a frente e para trás**

Empurre o stick direito para cima ou para baixo para fazer o drone voar para a frente ou para trás.

## Sintonia Fina

## Girando para a esquerda ou para a direita

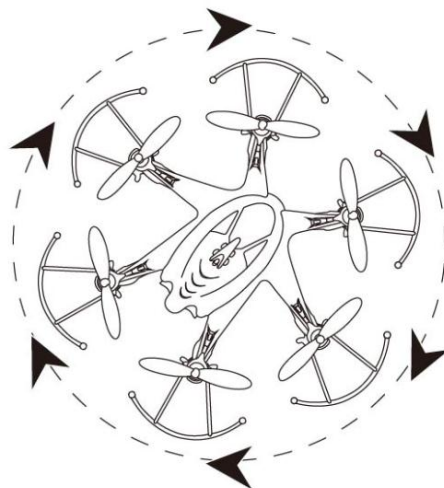
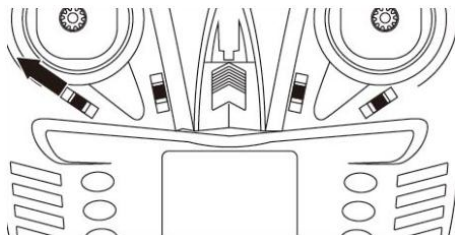
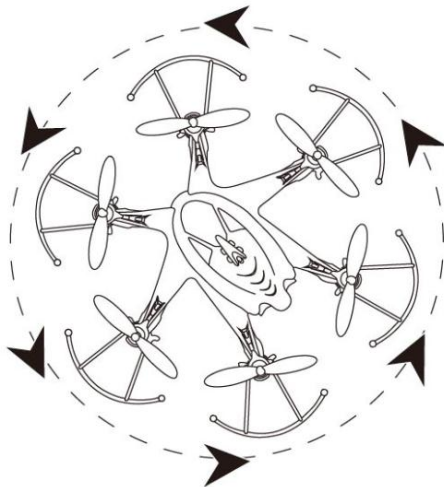
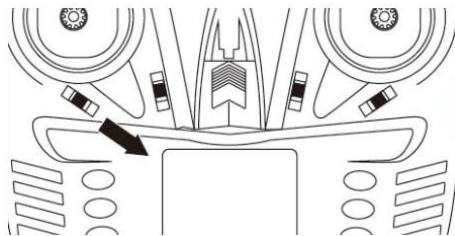

Pressione o interruptor de corte até o drone parar de girar.

## Deslizando para os lados esquerdo ou direito

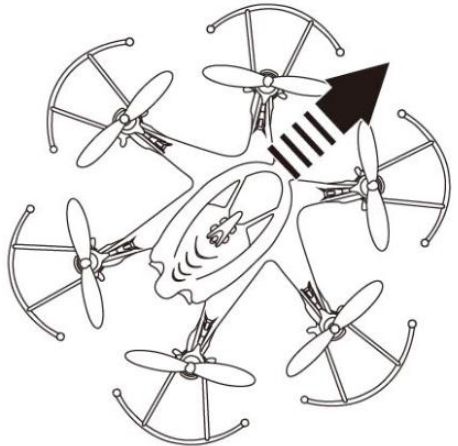
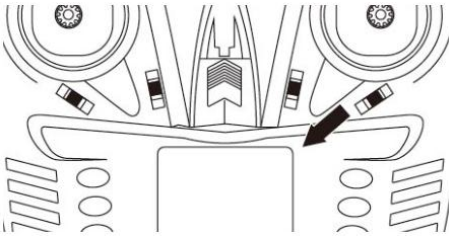
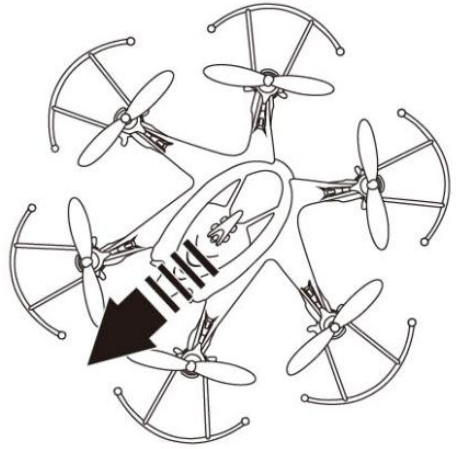
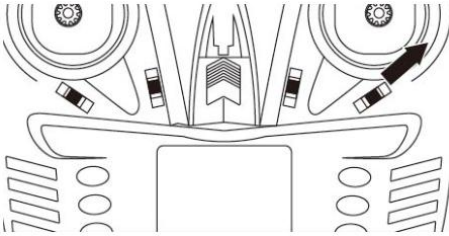

Pressione o interruptor de corte até o drone parar de deslizar lateralmente.

Deslizando para a frente e para trás.

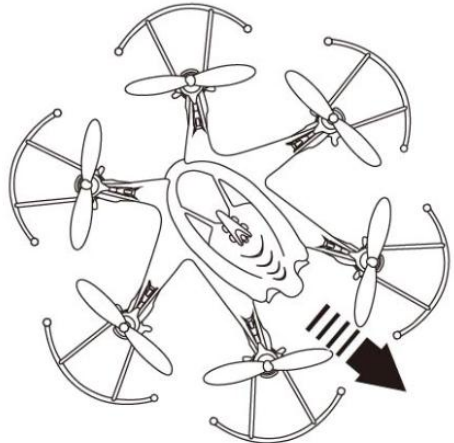
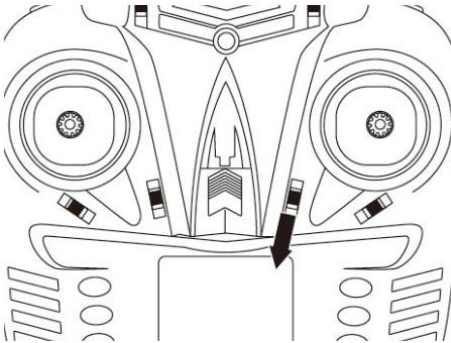
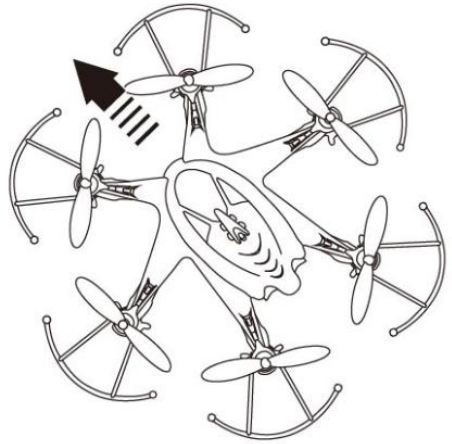
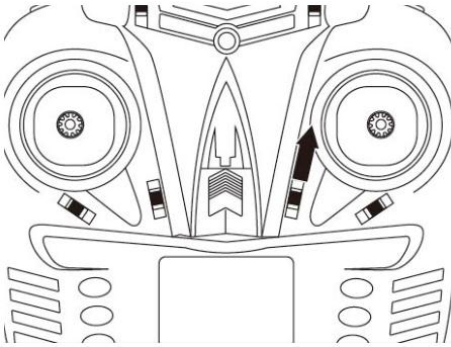

Pressione o interruptor de corte até o drone parar de deslizar para a frente e para trás.

### Ambiente de Voo e Treino

Para voar em espaço interior, escolha uma divisão espaçosa, sem obstáculos e, se possível, sem gente ou animais.

Para voar no exterior, por favor tenha em consideração os seguintes fatores:

- o Não voe sob temperaturas extremas uma vez que isso pode afetar as capacidades do drone.
- o Não voe sempre que houver muito vento uma vez que as rajadas de vento podem partir o drone.

Para dominar o drone, tente realizar as seguintes manobras:

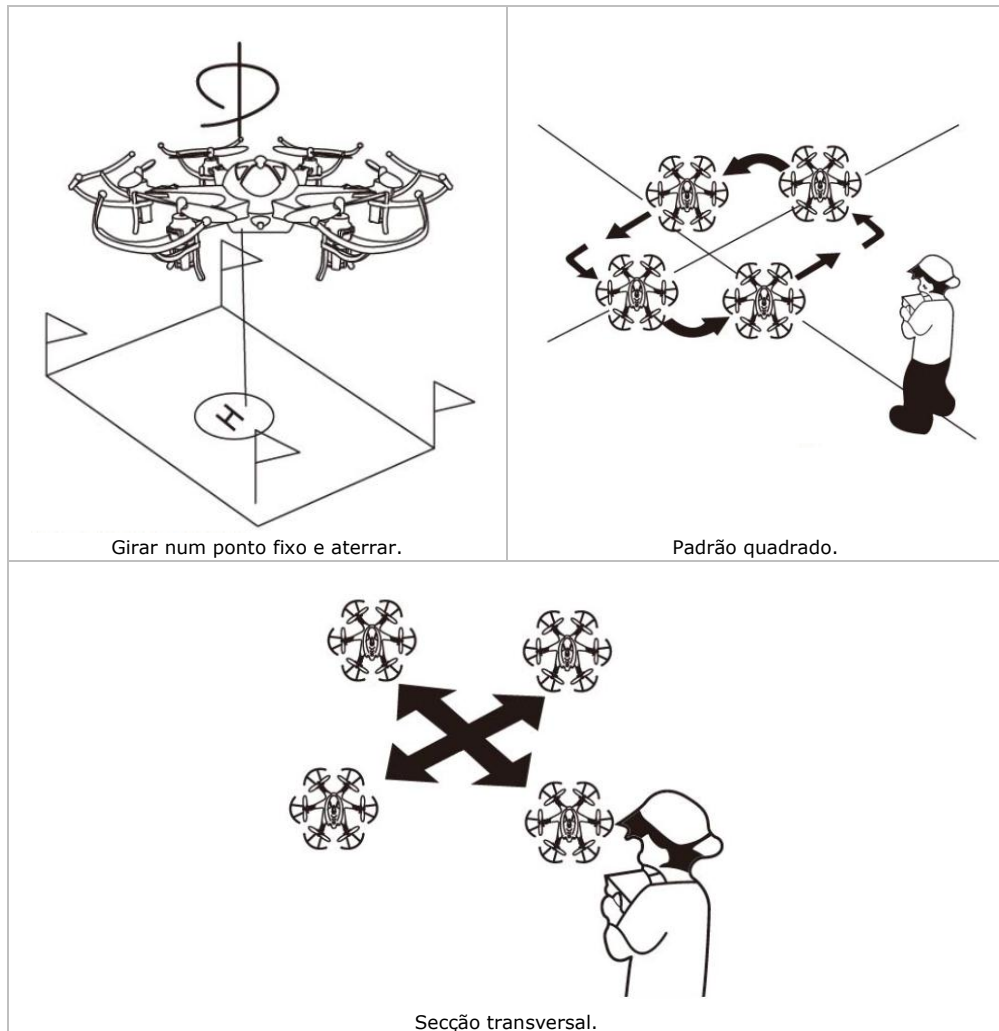

**Flip 360°**

Após as manobras básicas e após ter acumulado bastante horas de voo, pode começar agora a fazer algumas acrobacias espetaculares!

Um desses acrobacias é o "flip 360°" ou "roll". Para tal:

1. Mantenha o seu drone a planar a uma altura constante de 3 m.
2. Pressione o botão de voo 3D. Mova o stick para a esquerda, para a direita, para a frente ou para trás.
3. Conseguirá agora fazer uma rotação perfeita de 360°, para a esquerda ou para a direita consoante o movimento da alavanca!

**ADVERTÊNCIA**

Use apenas o botão 3D se a bateria do quadricóptero e as pilhas do controlo remoto estiverem totalmente carregadas, e em espaços abertos sem quaisquer obstáculos.

Para evitar danificar a placa de circuito, empurre imediatamente a alavanca do acelerador para a posição mais baixa, caso o drone tenha caído.

**8. Resolução de problemas****O drone não responde.**

- A bateria do drone não está suficientemente carregada. Carregue a bateria.
- As pilhas do controlo remoto não têm carga suficiente. Carregue ou substitua as pilhas.
- As larguras de banda do controlo remoto e do drone não correspondem. Escolha a mesma largura de banda para o controlo remoto e para o drone, fazendo a sincronização dos dois.

**O drone é lento a responder ou torna-se difícil de manobrar.**

- A bateria do quadricóptero não está suficientemente carregada. Carregue a bateria.
- As pilhas do controlo remoto não têm carga suficiente. Carregue ou substitua as pilhas.
- O drone está fora do alcance do controlo remoto. Não deixe que o drone voe para muito longe do controlo remoto. O alcance depende do meio ambiente e dos objetos existentes na zona envolvente.

## 9. Limpeza e manutenção

O drone não necessita de manutenção específica. No entanto, limpe regularmente a câmara com um pano húmido para que se mantenha como nova. Não use químicos, solventes ou detergentes abrasivos.

## 10. Especificações

canais de transmissão .....	4
sinal de controlo .....	2.4 GHz
material .....	componentes plásticos e eletrónicos
alimentação	
drone.....	bateria de lítio-polímero 3.7 V, 220 mAh recarregável
transmissor .....	4 x 1.5 V AA/LR6 (não incl.)
tempo de carregamento.....	45-60 min.
tempo de voo .....	6-8 min.
alcance do controlo .....	± 100 m
modo de carregamento .....	via cabo USB (incl.)
estado de montagem .....	pronto a voar (RTF - ready-to-fly)
dimensões do drone .....	23 x 18.5 x 3.5 cm

**Utilize este aparelho apenas com acessórios originais. A Velleman NV não será responsável por quaisquer danos ou lesões causados pelo uso (indevido) do aparelho. Para mais informação sobre este produto e para aceder à versão mais recente deste manual do utilizador, visite a nossa página [www.velleman.eu](http://www.velleman.eu). Podem alterar-se as especificações e o conteúdo deste manual sem aviso prévio.**

Declaração de Conformidade com a Diretiva RED

A Velleman NV declara que o tipo de equipamento de rádio [RCQC8] está em conformidade com a Diretiva 2014/53/EU.

O texto completo da declaração UE de conformidade está disponível no seguinte endereço:

[www.velleman.eu](http://www.velleman.eu).

### © DIREITOS DE AUTOR

**A Velleman NV detém os direitos de autor deste manual do utilizador. Todos os direitos mundiais reservados.** É estritamente proibido reproduzir, traduzir, copiar, editar e gravar este manual do utilizador ou partes deste sem prévia autorização escrita por parte da detentora dos direitos.



**Velleman® Service and Quality Warranty**

Since its foundation in 1972, Velleman® acquired extensive experience in the electronics world and currently distributes its products in over 85 countries.

All our products fulfil strict quality requirements and legal stipulations in the EU. In order to ensure the quality, our products regularly go through an extra quality check, both by an internal quality department and by specialized external organisations. If, all precautionary measures notwithstanding, problems should occur, please make appeal to our warranty (see guarantee conditions).

**General Warranty Conditions Concerning Consumer Products (for EU):**

• All consumer products are subject to a 24-month warranty on production flaws and defective material as from the original date of purchase.

• Velleman® can decide to replace an article with an equivalent article, or to refund the retail value totally or partially when the complaint is valid and a free repair or replacement of the article is impossible, or if the expenses are out of proportion.

You will be delivered a replacing article or a refund at the value of 100% of the purchase price in case of a flaw occurred in the first year after the date of purchase and delivery, or a replacing article at 50% of the purchase price or a refund at the value of 50% of the retail value in case of a flaw occurred in the second year after the date of purchase and delivery.

**• Not covered by warranty:**

- all direct or indirect damage caused after delivery to the article (e.g. by oxidation, shocks, falls, dust, dirt, humidity...), and by the article, as well as its contents (e.g. data loss), compensation for loss of profits;

- consumable goods, parts or accessories that are subject to an aging process during normal use, such as batteries (rechargeable, non-rechargeable, built-in or replaceable), lamps, rubber parts, drive belts... (unlimited list);

- flaws resulting from fire, water damage, lightning, accident, natural disaster, etc....;

- flaws caused deliberately, negligently or resulting from improper handling, negligent maintenance, abusive use or use contrary to the manufacturer's instructions;

- damage caused by a commercial, professional or collective use of the article (the warranty validity will be reduced to six (6) months when the article is used professionally);

- damage resulting from an inappropriate packing and shipping of the article;

- all damage caused by modification, repair or alteration performed by a third party without written permission by Velleman®.

• Articles to be repaired must be delivered to your Velleman® dealer, solidly packed (preferably in the original packaging), and be completed with the original receipt of purchase and a clear flaw description.

• Hint: In order to save on cost and time, please reread the manual and check if the flaw is caused by obvious causes prior to presenting the article for repair. Note that returning a non-defective article can also involve handling costs.

• Repairs occurring after warranty expiration are subject to shipping costs.

• The above conditions are without prejudice to all commercial warranties.

**The above enumeration is subject to modification according to the article (see article's manual).**

**Velleman® service- en kwaliteitsgarantie**

Velleman® heeft sinds zijn oprichting in 1972 een ruime ervaring opgebouwd in de elektronica wereld en verdeelt op dit moment producten in meer dan 85 landen. Al onze producten beantwoorden aan strikte kwaliteitseisen en aan de wettelijke bepalingen geldig in de EU. Om de kwaliteit te waarborgen, ondergaan onze producten op regelmatige tijdstippen een extra kwaliteitscontrole, zowel door onze eigen kwaliteitsafdeling als door externe gespecialiseerde organisaties. Mocht er ondanks deze voorzorgen toch een probleem optreden, dan kunt u steeds een beroep doen op onze waarborg (zie waarborgvoorwaarden).

**Algemene waarborgvoorwaarden consumentengoederen (voor Europese Unie):**

• Op alle consumentengoederen geldt een garantietermijn van 24 maanden op productie- en materiaalfouten en dit vanaf de oorspronkelijke aankoopdatum.

• Indien de klacht gegrond is en een gratis reparatie of vervanging van een artikel onmogelijk is of indien de kosten hiervoor buiten verhouding zijn, kan Velleman® beslissen het desbetreffende artikel te vervangen door een gelijkwaardig artikel of de aankoopsom van het artikel gedeeltelijk of volledig terug te betalen. In dat geval krijgt u een vervangend product of terugbetaling ter waarde van 100% van de aankoopsom bij ontdekking van een gebrek tot één jaar na aankoop en

levering, of een vervangend product tegen 50% van de kostprijs of terugbetaling van 50 % bij ontdekking na één jaar tot 2 jaar.

**• Valt niet onder waarborg:**

- alle rechtstreekse of onrechtstreekse schade na de levering veroorzaakt aan het toestel (bv. door oxidatie, schokken, val, stof, vuil, vocht...), en door het toestel, alsook zijn inhoud (bv. verlies van data), verderging voor eventuele winstderving.

- verbruiksgoederen, onderdelen of hulpstukken die onderhevig zijn aan veroudering door normaal gebruik zoals bv. batterijen (zowel oplaadbare als niet-oplaadbare, ingebouwd of vervangbaar), lampen, rubberen onderdelen, aandrijfriemen... (onbeperkte lijst).

- defecten ten gevolge van brand, waterschade, bliksem, ongevallen, natuurrampen, enz.

- defecten veroorzaakt door opzet, nalatigheid of door een onoordkundige behandeling, slecht onderhoud of abnormaal gebruik of gebruik van het toestel strijdig met de voorschriften van de fabrikant.

- schade ten gevolge van een commercieel, professioneel of collectief gebruik van het apparaat (bij professioneel gebruik wordt de garantietermijn herleid tot 6 maanden).

- schade veroorzaakt door onvoldoende bescherming bij transport van het apparaat.

- alle schade door wijzigingen, reparaties of modificaties uitgevoerd door derden zonder toestemming van Velleman®.

• Toestellen dienen ter reparatie aangeboden te worden bij uw Velleman®-verdelers. Het toestel dient verzegeld te zijn van het oorspronkelijke aankoopbewijs. Zorg voor een degelijke verpakking (bij voorkeur de originele verpakking) en voeg een duidelijke foutomschrijving bij.

• Tip: alvorens het toestel voor reparatie aan te bieden, kijk nog eens na of er geen voor de hand liggende reden is waarom het toestel niet naar behoren werkt (zie handleiding). Op deze wijze kunt u kosten en tijd besparen. Denk eraan dat er ook voor niet-defecte toestellen een kost voor controle aangerekend kan worden.

• Bij reparaties buiten de waarborgperiode zullen transportkosten aangerekend worden.

• Elke commerciële garantie laat deze rechten onverminderd.

**Bovenstaande opsomming kan eventueel aangepast worden naargelang de aard van het product (zie handleiding van het betreffende product).**

**Garantie de service et de qualité Velleman®**

Depuis 1972, Velleman® a gagné une vaste expérience dans le secteur de l'électronique et est actuellement distributeur dans plus de 85 pays.

Tous nos produits répondent à des exigences de qualité rigoureuses et à des dispositions légales en vigueur dans l'UE. Afin de garantir la qualité, nous soumettons régulièrement nos produits à des contrôles de qualité supplémentaires, tant par notre propre service qualité que par un service qualité externe. Dans le cas improbable d'un défaut malgré toutes les précautions, il est possible d'invoquer notre garantie (voir les conditions de garantie).

**Conditions générales concernant la garantie sur les produits grand public (pour l'UE) :**

• tout produit grand public est garanti 24 mois contre tout vice de production ou de matériaux à dater du jour d'acquisition effective ;

• si la plainte est justifiée et que la réparation ou le remplacement d'un article est jugé impossible, ou lorsque les coûts s'avèrent disproportionnés, Velleman® s'autorise à remplacer ledit article par un article équivalent ou à rembourser la totalité ou une partie du prix d'achat.

Le cas échéant, il vous sera consenti un article de remplacement ou le remboursement complet du prix d'achat lors d'un défaut dans un délai de 1 an après l'achat et la livraison, ou un article de remplacement moyennant 50% du prix d'achat ou le remboursement de 50% du prix d'achat lors d'un défaut après 1 à 2 ans.

**• sont par conséquent exclus :**

- tout dommage direct ou indirect survenu à l'article après livraison (p.ex. dommage lié à l'oxydation, choc, chute, poussière, sable, impureté...) et provoqué par l'appareil, ainsi que son contenu (p.ex. perte de données) et une indemnisation éventuelle pour perte de revenus ;

- toute pièce ou accessoire nécessitant un remplacement causé par un usage normal comme p.ex. piles (rechargeables comme non rechargeables, intégrées ou remplaçables), ampoules, pièces en caoutchouc, courroies... (liste illimitée) ;

- tout dommage qui résulte d'un incendie, de la foudre, d'un accident, d'une catastrophe naturelle, etc. ;

- out dommage provoqué par une négligence, volontaire ou non, une utilisation ou un entretien incorrect, ou une utilisation de l'appareil contraire aux prescriptions du fabricant ;

- tout dommage à cause d'une utilisation commerciale, professionnelle ou collective de l'appareil (la période de garantie sera réduite à 6 mois lors d'une utilisation professionnelle);

- tout dommage à l'appareil qui résulte d'une utilisation incorrecte ou différente que celle pour laquelle il a été initialement prévu comme décrit dans la notice;

- tout dommage engendré par un retour de l'appareil emballé dans un conditionnement non ou insuffisamment protégé.

- toute réparation ou modification effectuée par une tierce personne sans l'autorisation explicite de SA Velleman®; - frais de transport de et vers Velleman® si l'appareil n'est plus couvert sous la garantie.

• toute réparation sera fournie par l'endroit de l'achat. L'appareil doit nécessairement être accompagné du bon d'achat d'origine et être dûment conditionné (de préférence dans l'emballage d'origine avec mention du défaut);

• tuyau : il est conseillé de consulter la notice et de contrôler câbles, piles, etc. avant de retourner l'appareil. Un appareil retourné jugé défectueux qui s'avère en bon état de marche pourra faire l'objet d'une note de frais à charge du consommateur;

• une réparation effectuée en-dehors de la période de garantie fera l'objet de frais de transport;

• toute garantie commerciale ne porte pas atteinte aux conditions susmentionnées.

**La liste susmentionnée peut être sujette à une complémentation selon le type de l'article et être mentionnée dans la notice d'emploi.**

**ES**

### **Garantía de servicio y calidad Velleman®**

Desde su fundación en 1972 Velleman® ha adquirido una amplia experiencia como distribuidor en el sector de la electrónica en más de 85 países. Todos nuestros productos responden a normas de calidad rigurosas y disposiciones legales vigentes en la UE. Para garantizar la calidad, sometemos nuestros productos regularmente a controles de calidad adicionales, tanto a través de nuestro propio servicio de calidad como de un servicio de calidad externo. En el caso improbable de que surgirían problemas a pesar de todas las precauciones, es posible recurrir a nuestra garantía (véase las condiciones de garantía).

### **Condiciones generales referentes a la garantía sobre productos de venta al público (para la Unión Europea):**

• Todos los productos de venta al público tienen un período de garantía de 24 meses contra errores de producción o errores en materiales desde la adquisición original;

• Si la queja está fundada y si la reparación o sustitución de un artículo no es posible, o si los gastos son desproporcionados, Velleman® autoriza reemplazar el artículo por un artículo equivalente o reembolsar la totalidad o una parte del precio de compra. En este caso, usted recibirá un artículo de recambio o el reembolso completo del precio de compra si encuentra algún fallo hasta un año después de la compra y entrega, o un artículo de recambio al 50% del precio de compra o el reembolso del 50% del precio de compra si encuentra un fallo después de 1 año y hasta los 2 años después de la compra y entrega.

### **Por consiguiente, están excluidos entre otras cosas:**

- todos los daños causados directa o indirectamente al aparato (p.ej. por oxidación, choques, caída,...) y a su contenido (p.ej. pérdida de datos) después de la entrega y causados por el aparato, y cualquier indemnización por posible pérdida de ganancias;

- partes o accesorios, que estén expuestos al desgaste causado por un uso normal, como por ejemplo baterías (tanto recargables como no recargables, incorporadas o reemplazables), bombillas, partes de goma, etc. (lista ilimitada);

- defectos causados por un incendio, daños causados por el agua, rayos, accidentes, catástrofes naturales, etc.;

- defectos causados a conciencia, descuido o por malos tratos, un mantenimiento inapropiado o un uso anormal del aparato contrario a las instrucciones del fabricante;

- daños causados por un uso comercial, profesional o colectivo del aparato (el período de garantía se reducirá a 6 meses con uso profesional);

- daños causados por un uso incorrecto o un uso ajeno al que está previsto el producto inicialmente como está descrito en el manual del usuario;

- daños causados por una protección insuficiente al transportar el aparato.

- daños causados por reparaciones o modificaciones efectuadas por una tercera persona sin la autorización explícita de Velleman®;

- se calcula gastos de transporte de y a Velleman® si el aparato ya no está cubierto por la garantía.

• Cualquier artículo que tenga que ser reparado tendrá que ser devuelto a su distribuidor Velleman®. Devuelva el aparato con la factura de compra original y transfórtele en un embalaje sólido (preferentemente el embalaje original). Incluya también una buena descripción del fallo;

• Consejo: Lea el manual del usuario y controle los cables, las pilas, etc. antes de devolver el aparato. Si no se encuentra un defecto en el artículo los gastos podrían correr a cargo del cliente;

• Los gastos de transporte correrán a carga del cliente para una reparación efectuada fuera del período de garantía.

• Cualquier gesto comercial no disminuye estos derechos.

**La lista previamente mencionada puede ser adaptada según el tipo de artículo (véase el manual del usuario del artículo en cuestión).**

**DE**

### **Velleman® Service- und Qualitätsgarantie**

Seit der Gründung in 1972 hat Velleman® sehr viel Erfahrung als Verteiler in der Elektronikwelt in über 85 Ländern aufgebaut.

Alle Produkte entsprechen den strengen Qualitätsforderungen und gesetzlichen Anforderungen in der EU. Um die Qualität zu gewährleisten werden unsere Produkte regelmäßig einer zusätzlichen Qualitätskontrolle unterworfen, sowohl von unserer eigenen Qualitätsabteilung als auch von externen spezialisierten Organisationen. Sollten, trotz aller Vorsichtsmaßnahmen, Probleme auftreten, nehmen Sie bitte die Garantie in Anspruch (siehe Garantiebedingungen).

### **Allgemeine Garantiebedingungen in Bezug auf Konsumgüter (für die Europäische Union):**

• Alle Produkte haben für Material- oder Herstellungsfehler eine Garantieperiode von 24 Monaten ab Verkaufsdatum.

• Wenn die Klage berechtigt ist und falls eine kostenlose Reparatur oder ein Austausch des Gerätes unmöglich ist, oder wenn die Kosten dafür unverhältnismäßig sind, kann Velleman® sich darüber entscheiden, dieses Produkt durch ein gleiches Produkt zu ersetzen oder die Kaufsumme ganz oder teilweise zurückzuzahlen. In diesem Fall erhalten Sie ein Ersatzprodukt oder eine Rückzahlung im Werte von 100% der Kaufsumme im Falle eines Defektes bis zu 1 Jahr nach Kauf oder Lieferung, oder Sie bekommen ein Ersatzprodukt im Werte von 50% der Kaufsumme oder eine Rückzahlung im Werte von 50 % im Falle eines Defektes im zweiten Jahr.

### **• Von der Garantie ausgeschlossen sind:**

- alle direkten oder indirekten Schäden, die nach Lieferung am Gerät und durch das Gerät verursacht werden (z.B. Oxidation, Stöße, Fall, Staub, Schmutz, Feuchtigkeit, ...), sowie auch der Inhalt (z.B. Datenverlust), Entschädigung für eventuellen Gewinnausfall.

- Verbrauchsgüter, Teile oder Zubehörfteile, die durch normalen Gebrauch dem Verschleiß ausgesetzt sind, wie z.B. Batterien (nicht nur aufladbare, sondern auch nicht aufladbare, eingebaute oder ersetzbare), Lampen, Gummiteile, Treibriemen, usw. (unbeschränkte Liste).

- Schäden verursacht durch Brandschaden, Wasserschaden, Blitz, Unfälle, Naturkatastrophen, usw.

- Schäden verursacht durch absichtliche, nachlässige oder unsachgemäße Anwendung, schlechte Wartung, zweckentfremdete Anwendung oder Nichtbeachtung von Benutzerhinweisen in der Bedienungsanleitung.

- Schäden infolge einer kommerziellen, professionellen oder kollektiven Anwendung des Gerätes (bei gewerblicher Anwendung wird die Garantieperiode auf 6 Monate zurückgeführt).

- Schäden verursacht durch eine unsachgemäße Verpackung und unsachgemäßen Transport des Gerätes.

- alle Schäden verursacht durch unautorisierte Änderungen, Reparaturen oder Modifikationen, die von einem Dritten ohne Erlaubnis von Velleman® vorgenommen werden.

• Im Fall einer Reparatur, wenden Sie sich an Ihren Velleman®-Verteiler. Legen Sie das Produkt ordnungsgemäß verpackt (vorzugsweise die Originalverpackung) und mit dem Original-Kaufbeleg vor. Fügen Sie eine deutliche Fehlerbeschreibung hinzu.

• Hinweis: Um Kosten und Zeit zu sparen, lesen Sie die Bedienungsanleitung nochmals und überprüfen Sie, ob es keinen auf der Hand liegenden Grund gibt, ehe Sie das Gerät zur Reparatur zurückschicken. Stell sich bei der Überprüfung des Gerätes heraus, dass kein Geräteschaden vorliegt, könnte dem Kunden eine Untersuchungspauschale berechnet.

• Für Reparaturen nach Ablauf der Garantiefrist werden Transportkosten berechnet.

• Jede kommerzielle Garantie lässt diese Rechte unberührt.

**Die oben stehende Aufzählung kann eventuell angepasst werden gemäß der Art des Produktes (siehe Bedienungsanleitung des Gerätes).**

**PL****Velleman® usługi i gwarancja jakości**

Od czasu założenia w 1972, Velleman® zdobył bogate doświadczenie w dziedzinie światowej elektroniki. Obecnie firma dystrybuuje swoje produkty w ponad 85 krajach.

Wszystkie nasze produkty spełniają surowe wymagania jakościowe oraz wypełniają normy i dyrektywy obowiązujące w krajach UE. W celu zapewnienia najwyższej jakości naszych produktów, przechodzą one regularne oraz dodatkowe wyrwykowe badania kontroli jakości, zarówno naszego wewnętrznego działu jakości jak również wyspecjalizowanych firm zewnętrznych. Pomimo dołożenia wszelkich starań czasem mogą pojawić się problemy techniczne, prosimy odwołać się do gwarancji (patrz warunki gwarancji).

**Ogólne Warunki dotyczące gwarancji:**

- Wszystkie produkty konsumenckie podlegają 24-miesięcznej gwarancji na wady produkcyjne i materiałowe od daty zakupu.
- W przypadku, gdy usterka jest niemożliwa do usunięcia lub koszt usunięcia jest nadmiernie wysoki Velleman® może zdecydować o wymianie artykułu na nowy, wolny od wad lub zwroć zapłaconą kwotę. Zwrot gotówki może jednak nastąpić z uwzględnieniem poniższych warunków:
- zwrot 100% ceny zakupu w przypadku, gdy wada wystąpiła w ciągu pierwszego roku od daty zakupu i dostawy
- wymiana wadliwego artykułu na nowy, wolny od wad z odpłatnością 50% ceny detalicznej lub zwrot 50% kwoty ceny nabycia w przypadku gdy wada wystąpiła w drugim roku od daty zakupu i dostawy.

**• Produkt nie podlega naprawie gwarancyjnej:**

- gdy wszystkie bezpośrednie lub pośrednie szkody spowodowane są działaniem czynników środowiskowych lub losowych (np. przez utlenianie, wstrząsy, upadki, kurz, brud, ...), wilgotności;
- gwarant nie ponosi odpowiedzialności za szkody wynikających z utraty danych;

- produkty konsumenckie, części zamienne lub akcesoria podatne na proces starzenia, wynikające z normalnego użytkowania, np.: baterie (ładowalne, nieladowalne, wbudowane lub wymienne), żarówki, paski napędowe, gumowe elementy napędowe... (nieograniczona lista);
- usterka wynika z działania pożaru, zalania wszelkimi cieczami, uderzenia pioruna, upadku lub kłęski żywiołowej, itp.;

- usterka wynika z zaniedbań eksploatacyjnych tj. umyślne bądź nieumyślne zaniechanie czyszczenia, konserwacji, wymiany materiałów eksploatacyjnych, niedbalstwa lub z niewłaściwego obchodzenia się lub niezgodnego użytkowania z instrukcją producenta;
- szkody wynikające z nadmiernego użytkowania gdy nie jest do tego celu przeznaczony tj. działalność komercyjna, zawodowa lub wspólne użytkowanie przez wiele osób - okres obowiązywania gwarancji zostanie obniżony do 6 (sześć) miesięcy;

- Szkody wynikające ze złe zabezpieczonej wysyłki produktu;
- Wszelkie szkody spowodowane przez nieautoryzowaną naprawę, modyfikację, przeróbkę produktu przez osoby trzecie jak również bez pisemnej zgody firmy Velleman®.
- Uszkodzony produkt musi zostać dostarczony do sprzedawcy® Velleman, solidnie zapakowany (najlepiej w oryginalnym opakowaniu), wraz z wyposażeniem z jakim produkt został sprzedany. W przypadku wysyłki towaru w opakowaniu innym niż oryginalnym ryzyko usterki produktu oraz tego skutki przechodzą na właściciela produktu. Wraz z niesprawnym produktem należy dołączyć jasny i szczegółowy opis jego usterki, wady;

- Wskazówka: Aby zaoszczędzić na kosztach i czasie, proszę szczegółowo zapoznać się z instrukcją obsługi; czy przyczyną wady są okoliczności techniczne czy też wynikają wyłącznie z nieznajomości obsługi produktu. W przypadku wysyłki sprawnego produktu do serwisu nabywca może zostać obciążony kosztami obsługi oraz transportu.
- W przypadku napraw pogwarancyjnych lub odpłatnych klient ponosi dodatkowo koszt wysyłki produktu do i z serwisu.

wymienione wyżej warunki są bez uszczerbku dla wszystkich komercyjnych gwarancji.

**Powyższe postanowienia mogą podlegać modyfikacji w zależności od wyrobu (patrz art obsługi).**

**PT****Garantia de serviço e de qualidade Velleman®**

Desde a sua fundação em 1972 Velleman® tem adquirido uma ampla experiência no sector da electrónica com uma distribuição em mais de 85 países.

Todos os nossos produtos respondem a exigências rigorosas e a disposições legais em vigor na UE. Para garantir a qualidade, submetemos regularmente os nossos produtos a controlos de qualidade suplementares, com o nosso próprio serviço qualidade como um serviço de qualidade externo. No caso improvável de um defeito mesmo com as

nossas precauções, é possível invocar a nossa garantia. (ver as condições de garantia).

**Condições gerais com respeito a garantia sobre os produtos grande público (para a UE):**

- qualquer produto grande público é garantido 24 mês contra qualquer vício de produção ou materiais a partir da data de aquisição efectiva;
- no caso da reclamação ser justificada e que a reparação ou substituição de um artigo é impossível, ou quando os custo são desproporcionados, Velleman® autoriza-se a substituir o dito artigo por um artigo equivalente ou a devolver a totalidade ou parte do preço de compra. Em outro caso, será consentido um artigo de substituição ou devolução completa do preço de compra no caso de um defeito no prazo de 1 ano depois da data de compra e entrega, ou um artigo de substituição pagando o valor de 50% do preço de compra ou devolução de 50% do preço de compra para defeitos depois de 1 a 2 anos.

**• estão por consequência excluídos:**

- todos os danos directos ou indirectos depois da entrega do artigo (p.ex. danos ligados a oxidação, choques, quedas, poeiras, areias, impurezas...) e provocado pelo aparelho, como o seu conteúdo (p.ex. perca de dados) e uma indemnização eventual por perca de receitas;
- consumíveis, peças ou acessórios sujeitos a desgaste causado por um uso normal, como p.ex. pilhas (recarregáveis, não recarregáveis, incorporadas ou substituíveis), lâmpadas, peças em borracha correias... (lista ilimitada);

- todos os danos que resultem de um incêndio, raios, de um acidente, de uma catastrophe natural, etc.;

- danos provocados por negligencia, voluntária ou não, uma utilização ou manutenção incorrecta, ou uma utilização do aparelho contrária as prescrições do fabricante;

- todos os danos por causa de uma utilização comercial, profissional ou colectiva do aparelho (o período de garantia será reduzido a 6 meses para uma utilização profissional);

- todos os danos no aparelho resultando de uma utilização incorrecta ou diferente daquela inicialmente prevista e descrita no manual de utilização;
- todos os danos depois de uma devolução não embalada ou mal protegida ao nível do acondicionamento.

- todas as reparações ou modificações efectuadas por terceiros sem a autorização de SA Velleman®;

- despesas de transporte de e para Velleman® se o aparelho não estiver coberto pela garantia.

- qualquer reparação será fornecida pelo local de compra. O aparelho será obrigatoriamente acompanhado do talão ou factura de origem e bem acondicionado (de preferência dentro da embalagem de origem com indicação do defeito ou avaria);

- dica: aconselha-mos a consulta do manual e controlar cabos, pilhas, etc. antes de devolver o aparelho. Um aparelho devolvido que estiver em bom estado será cobrado despesas a cargo do consumidor;

- uma reparação efectuada fora da garantia, será cobrado despesas de transporte;

- qualquer garantia comercial não prevalece as condições aqui mencionadas.

**A lista pode ser sujeita a um complemento conforme o tipo de artigo e estar mencionada no manual de utilização.**

**Made in PRC****Imported by Velleman nv****Legen Heirweg 33, 9890 Gavere, Belgium****www.velleman.eu**