

# VDLPROM13

---

**DISCO LIGHT KIT  
SET DISCOLICHTEN  
JEU D'ÉCLAIRAGE DISCO  
JUEGO DE ILUMINACIÓN DISCO  
DISCO LICHTSET**



USER MANUAL	3
GEBRUIKERSHANDLEIDING	5
MODE D'EMPLOI	7
MANUAL DEL USUARIO	10
BEDIENUNGSANLEITUNG	12



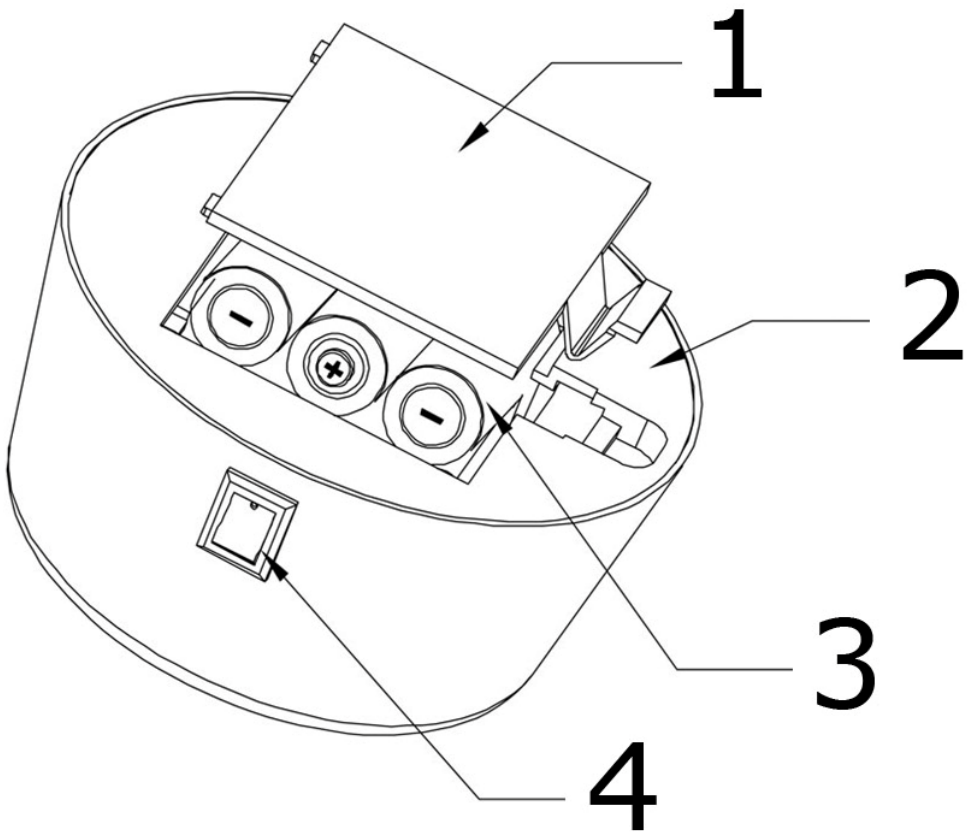

# USER MANUAL

## 1. Introduction

To all residents of the European Union

### Important environmental information about this product



This symbol on the device or the package indicates that disposal of the device after its lifecycle could harm the environment. Do not dispose of the unit (or batteries) as unsorted municipal waste; it should be taken to a specialized company for recycling. This device should be returned to your distributor or to a local recycling service. Respect the local environmental rules.

**If in doubt, contact your local waste disposal authorities.**

Thank you for choosing HQPower™! Please read the manual thoroughly before bringing this device into service. If the device was damaged in transit, do not install or use it and contact your dealer.

## 2. Safety Instructions



Keep this device away from children and unauthorized users.



This appliance is not intended for use by persons (including children) with reduced physical, sensory or mental capabilities, or lack of experience and knowledge, unless they have been given supervision or instruction concerning use of the appliance by a person responsible for their safety. Children shall be supervised to ensure that they do not play with the appliance.



**Indoor use only.** Keep this device away from rain, moisture, splashing and dripping liquids. Never put objects filled with liquids on top of or close to the device.

- Damage caused by disregard of certain guidelines in this manual is not covered by the warranty and the dealer will not accept responsibility for any ensuing defects or problems.
- Do not switch the device on immediately after it has been exposed to changes in temperature. Protect the device against damage by leaving it switched off until it has reached room temperature.
- Do not look directly at the light source as sensitive people may go into epileptic seizure if they do.
- Replace the shields, lenses or UV screens if they have become visibly damaged (e.g. cracks, deep scratches) to such an extent that their effectiveness is impaired.
- Replace the lamp if it has become damaged or thermally deformed.
- Note that damage caused by user modifications to the device are not covered by the warranty.

## 3. General Guidelines

Refer to the **Velleman® Service and Quality Warranty** on the last pages of this manual.

- Familiarise yourself with the functions of the device before actually using it.
- All modifications of the device are forbidden for safety reasons. Damage caused by user modifications to the device is not covered by the warranty.
- Only use the device for its intended purpose. Using the device in an unauthorised way will void the warranty.
- Damage caused by disregard of certain guidelines in this manual is not covered by the warranty and the dealer will not accept responsibility for any ensuing defects or problems.
- Due to constant product improvements, the actual product appearance might differ from the shown images.
- Product images are for illustrative purposes only.
- Do not switch the device on immediately after it has been exposed to changes in temperature. Protect the device against damage by leaving it switched off until it has reached room temperature.
- Keep this manual for future reference.

## 4. Features

The set contains three small battery-operated light effects for safe parties with friends, as they are not connected to the mains. Contents: 1x disco ball, 1x mirror ball, 1x police light.

## 5. Overview

Refer to the illustrations on page 2 of this manual.

1	battery cover
2	battery compartment

3	batteries
4	on-off switch

## 6. Operation

### 6.1 Installing/Replacing the Batteries

1. Open the battery compartment.
2. Take out the old batteries if necessary.
3. Install the new batteries according to the indicated polarity. Always use the same type of batteries and do not mix old and new batteries.
4. Close the battery compartment.



**Warning:** Do not puncture batteries or throw them in fire as they may explode. Do not attempt to recharge non-rechargeable batteries (alkaline). Dispose of batteries in accordance with local regulations. Keep batteries away from children.

### 6.2 Installation

- The light effects are intended for stand-alone use on a flat and non-slippery surface. They are not suited for suspension except on a hook.
  - The carrying construction must be able to support 10 times the weight of the device for 1 hour without deforming.
  - Never stand directly below the device when it is being mounted.
  - Install the device in a location with few passers-by that is inaccessible to unauthorised persons.

### 6.3 Use

Switch on the effect by flipping the on-off switch. Switch off after use.

## 7. Cleaning and Maintenance

- All screws should be tightened and free of corrosion.
- The housing, the lenses, the mounting supports and the installation location should not be deformed, modified or tampered with e.g. do not drill extra holes in mounting supports, do not change the location of the connections, ...
- Wipe the device regularly with a moist, lint-free cloth. Do not use alcohol or solvents.
- There are no user-serviceable parts.
- Contact your dealer for spare parts if necessary.

## 8. Technical Specifications

dimensions	280 x 95 x 125 mm
weight	404 g
power supply	3x 3 AA batteries ( <b>LR03C</b> , not included)

**Use this device with original accessories only. Velleman nv cannot be held responsible in the event of damage or injury resulting from (incorrect) use of this device. For more info concerning this product and the latest version of this manual, please visit our website [www.hqpower.eu](http://www.hqpower.eu). The information in this manual is subject to change without prior notice.**

### © COPYRIGHT NOTICE

**The copyright to this manual is owned by Velleman nv. All worldwide rights reserved.** No part of this manual may be copied, reproduced, translated or reduced to any electronic medium or otherwise without the prior written consent of the copyright holder.

# GEBRUIKERSHANDLEIDING

## 1. Inleiding

**Aan alle burgers van de Europese Unie**

**Belangrijke milieu-informatie betreffende dit product**



Dit symbool op het toestel of de verpakking geeft aan dat, als het na zijn levenscyclus wordt weggeworpen, dit toestel schade kan toebrengen aan het milieu. Gooi dit toestel (en eventuele batterijen) niet bij het gewone huishoudelijke afval; het moet bij een gespecialiseerd bedrijf terecht komen voor recycling. U moet dit toestel naar uw dealer of naar een lokaal recyclingpunt brengen. Respecteer de plaatselijke milieuwetgeving.

**Hebt u vragen, contacteer dan de plaatselijke autoriteiten betreffende de verwijdering.**

Dank u voor uw aankoop! Lees deze handleiding grondig voor u het toestel in gebruik neemt. Werd het toestel beschadigd tijdens het transport, installeer het dan niet en raadpleeg uw dealer.

## 2. Veiligheidsinstructies



Houd dit toestel buiten het bereik van kinderen en onbevoegden.



Dit toestel is niet geschikt voor gebruik door personen (kinderen inbegrepen) met verminderde fysieke, zintuiglijke of geestelijke capaciteiten of gebrek aan ervaring en kennis, tenzij zij onder toezicht staan of instructie hebben gekregen over het gebruik van het toestel van een persoon die verantwoordelijk is voor hun veiligheid. Houd toezicht op kinderen om te voorkomen dat ze met het toestel spelen.



**Gebruik het toestel enkel binnenshuis.** Bescherm het toestel tegen regen, vochtigheid en opspattende vloeistoffen. Plaats nooit objecten gevuld met vloeistof op of naast het toestel.

- De garantie geldt niet voor schade door het negeren van bepaalde richtlijnen in deze handleiding. Uw dealer is niet aansprakelijk voor defecten of problemen die hierdoor veroorzaakt zijn.
- Schakel het toestel niet onmiddellijk in nadat het werd blootgesteld aan temperatuurschommelingen. Om beschadiging te vermijden, moet u wachten tot het toestel de kamertemperatuur heeft bereikt.
- Kijk niet rechtstreeks in de lichtbron. De lichtbron kan bij gevoelige mensen leiden tot een aanval van epilepsie.
- Vervang filters en lenzen indien ze zichtbaar beschadigd zijn (bv. barsten, krassen) en niet meer gebruikt kunnen worden. Vervang de lamp als ze beschadigd of door de warmte vervormd is.
- Schade door wijzigingen die de gebruiker heeft aangebracht aan het toestel valt niet onder de garantie.

## 3. Algemene richtlijnen

Raadpleeg de **Velleman® service- en kwaliteitsgarantie** achteraan deze handleiding.

- Leer eerst de functies van het toestel kennen voor u het gaat gebruiken.
- Om veiligheidsredenen mag u geen wijzigingen aanbrengen. Schade door wijzigingen die de gebruiker heeft aangebracht aan het toestel valt niet onder de garantie.
- Gebruik het toestel enkel waarvoor het gemaakt is. De garantie vervalt automatisch bij ongeoorloofd gebruik.
- De garantie geldt niet voor schade door het negeren van bepaalde richtlijnen in deze handleiding. Uw dealer is niet aansprakelijk voor defecten of problemen die hierdoor veroorzaakt zijn.
- We streven voortdurend naar verbetering van onze producten. Daarom kan dit product uiterlijk verschillen van de afbeeldingen.
- De afbeeldingen van het product zijn enkel ter illustratie.
- Schakel het toestel niet onmiddellijk in nadat het werd blootgesteld aan temperatuurschommelingen. Om beschadiging te vermijden, moet u wachten tot het toestel de kamertemperatuur heeft bereikt.
- Bewaar deze handleiding voor verdere raadpleging.

## 4. Eigenschappen

De set bevat 3 kleine lichteffecten die op batterijen werken. Ideaal voor veilige feestjes met vrienden, aangezien ze niet zijn aangesloten op het lichtnet. Deze set bevat: 1x discobal, 1x spiegelbol, 1x zwaailicht.

## 5. Omschrijving

Raadpleeg de afbeeldingen op pagina 2 van deze handleiding.

1	batterijklep
2	batterijvak

3	batterijen
4	aan/uit-knop

## 6. Gebruik

### 6.1 Batterijen plaatsen/vervangen

1. Open het batterijvak.
2. Indien nodig, verwijder de oude batterijen.
3. Plaats de nieuwe batterijen volgens de aangegeven polariteit. Gebruik altijd het juiste type batterijen. Combineer geen oude en nieuwe batterijen.
4. Sluit het batterijvak.



**Waarschuwing:** U mag batterijen nooit doorboren of in het vuur gooien (explosiegevaar).  
Herlaad geen alkalinebatterijen. Gooi batterijen weg volgens de plaatselijke milieuwetgeving.  
Houd de batterijen buiten het bereik van kinderen.

### 6.2 Installatie

- De lichteffecten zijn bestemd voor autonoom gebruik, op een vlak en slipvrij oppervlak. Ze zijn niet geschikt om op te hangen, behalve aan een haak.
  - De draagconstructie waaraan het toestel wordt bevestigd, moet gedurende 1 uur 10 x het gewicht van dit toestel kunnen dragen zonder te vervormen.
  - Sta nooit recht onder het toestel wanneer u het monteert, verwijdert of herstelt.
  - Installeer het toestel op een plaats waar weinig mensen voorbijkomen en die niet toegankelijk is voor onbevoegden.

### 6.3 Gebruik

Schakel het lichteffect in met de aan/uit-knop. Schakel uit na gebruik.

## 7. Reiniging en onderhoud

- Alle gebruikte schroeven moeten goed zijn aangespannen en mogen geen sporen van roest vertonen.
- De behuizing, de montagebeugels en de montageplaats mogen niet vervormd zijn of aangepast worden (bijv. geen extra gaten boren in montagebeugels, de aansluitingen niet verplaatsen, enz, ...)
- Maak het toestel geregeld schoon met een vochtige, niet pluizende doek. Gebruik geen alcohol of oplosmiddelen.
- Er zijn geen onderdelen die de gebruiker zelf kan vervangen.
- Bestel eventuele reserveonderdelen bij uw dealer.

## 8. Technische specificaties

afmetingen	280 x 95 x 125 mm
gewicht	404 g
voeding	3x 3 AA-batterij ( <b>LR03C</b> , niet meegelev.)

**Gebruik dit toestel enkel met originele accessoires. Velleman nv is niet aansprakelijk voor schade of kwetsuren bij (verkeerd) gebruik van dit toestel. Voor meer informatie over dit product en de laatste versie van deze handleiding, zie [www.hqpower.eu](http://www.hqpower.eu). De informatie in deze handleiding kan te allen tijde worden gewijzigd zonder voorafgaande kennisgeving.**

### © AUTEURSRECHT

**Velleman nv heeft het auteursrecht voor deze handleiding. Alle wereldwijde rechten voorbehouden.** Het is niet toegestaan om deze handleiding of gedeelten ervan over te nemen, te kopiëren, te vertalen, te bewerken en op te slaan op een elektronisch medium zonder voorafgaande schriftelijke toestemming van de rechthebbende.

# MODE D'EMPLOI

## 1. Introduction

### Aux résidents de l'Union européenne

#### Informations environnementales importantes concernant ce produit



Ce symbole sur l'appareil ou l'emballage indique que l'élimination d'un appareil en fin de vie peut polluer l'environnement. Ne pas jeter un appareil électrique ou électronique (et des piles éventuelles) parmi les déchets municipaux non sujets au tri sélectif ; une déchetterie traitera l'appareil en question. Renvoyer l'appareil à votre fournisseur ou à un service de recyclage local. Il convient de respecter la réglementation locale relative à la protection de l'environnement.

#### En cas de questions, contacter les autorités locales pour élimination.

Nous vous remercions de votre achat ! Lire attentivement le présent mode d'emploi avant la mise en service de l'appareil. Si l'appareil a été endommagé pendant le transport, ne pas l'installer et consulter votre revendeur.

## 2. Consignes de sécurité

	<p>Garder l'appareil hors de la portée des enfants et des personnes non autorisées.</p>
	<p>Cet appareil ne convient pas aux personnes (y compris enfants) qui possèdent des capacités physiques, sensorielles ou mentales réduites, ou manquent d'expérience et de connaissances, sauf si elles ont reçu une supervision ou des instructions concernant l'utilisation de l'appareil de la part d'une personne responsable de leur sécurité. Surveiller les enfants pour s'assurer qu'ils ne jouent pas avec l'appareil.</p>
	<p><b>Utiliser cet appareil uniquement à l'intérieur.</b> Protéger cet appareil de la pluie, de l'humidité et des projections d'eau. Ne jamais placer d'objets contenant du liquide sur ou près de l'appareil.</p>

- La garantie ne s'applique pas aux dommages survenus en négligeant certaines directives de ce mode d'emploi et votre revendeur déclinera toute responsabilité pour les problèmes et les défauts qui en résultent.
- Ne pas brancher immédiatement l'appareil après exposition à des variations de température. Afin d'éviter des dommages, attendre jusqu'à ce que l'appareil ait atteint la température ambiante.
- Ne pas regarder directement la source lumineuse comme ceci peut entraîner des crises d'épilepsie chez certains gens.
- Remplacez filtres et objectifs lorsqu'ils sont visiblement endommagés (p.ex. fissures, rayures) au point qu'ils ne sont plus utilisables. Changer la lampe si elle est endommagée ou thermiquement déformée.
- Les dommages occasionnés par des modifications par le client ne tombent pas sous la garantie.

## 3. Directives générales

Se référer à la **garantie de service et de qualité Velleman®** en fin de ce mode d'emploi.

- Se familiariser avec le fonctionnement de l'appareil avant de l'utiliser.
- Toute modification est interdite pour des raisons de sécurité. Les dommages occasionnés par des modifications par le client ne tombent pas sous la garantie.
- N'utiliser l'appareil qu'à sa fonction prévue. Un usage impropre annule d'office la garantie.
- La garantie ne s'applique pas aux dommages survenus en négligeant certaines directives de ce mode d'emploi et votre revendeur déclinera toute responsabilité pour les problèmes et les défauts qui en résultent.
- Dans le souci d'une amélioration constante de nos produits, l'apparence du produit peut différer légèrement des images affichées.

- Les images des produits sont à titre indicatif seulement.
- Ne pas brancher immédiatement l'appareil après exposition à des variations de température. Afin d'éviter des dommages, attendre jusqu'à ce que l'appareil ait atteint la température ambiante.
- Garder ce mode d'emploi pour toute référence ultérieure.

## 4. Caractéristiques

Le jeu inclut 3 petits effets lumineux à piles. Idéal pour des soirées entre amies en toute sécurité, puisqu'ils ne sont pas connectés au réseau électrique. Contenu : 1x boule disco, 1x boule à facettes, 1x gyrophare.

## 5. Description

Se référer aux illustrations en page 2 de ce mode d'emploi.

<b>1</b>	couvercle du compartiment à piles
<b>2</b>	compartiment à piles

<b>3</b>	piles
<b>4</b>	bouton on-off

## 6. Emploi

### 6.1 Insérer/remplacer les piles

1. Ouvrir le compartiment à piles.
2. Si nécessaire, retirer les piles usées.
3. Installer les piles neuves en respectant la polarité indiquée. Toujours utiliser des piles du même type. Ne pas combiner des piles usées avec des piles neuves.
4. Fermer le compartiment à piles.



**Avertissement :** Ne jamais perforer les piles et ne pas les jeter au feu (danger d'explosion). Ne jamais recharger des piles alcalines. Se débarrasser des piles en respectant la réglementation locale relative à la protection de l'environnement. Garder les piles hors de la portée des enfants.

### 6.2 Installation

- Les effets lumineux sont destinés à un usage autonome, sur une surface plane et antidérapante. Ne pas suspendre, sauf à un crochet.
  - La construction portante de l'appareil doit être capable de supporter 10 fois le poids de l'appareil pendant une heure, sans qu'une déformation de la construction en résulte.
  - Éviter de se positionner en dessous de l'appareil pour l'enlever ou lors du montage ou du nettoyage.
  - Installer l'appareil à un endroit où il n'y a pas beaucoup de passage et inaccessible à des personnes non autorisées.

### 6.3 Emploi

Allumer l'effet lumineux avec le bouton on-off. Éteindre après usage.

## 7. Nettoyage et entretien

- Serrer toutes les vis et vérifier qu'elles ne rouillent pas.
- Le boîtier, les supports de montage et l'emplacement de montage ne peuvent pas être déformés, adaptés ou bricolés p. ex. ne pas forer des trous additionnels dans les supports, ne pas déplacer les connexions, etc.
- Nettoyer régulièrement l'appareil avec un chiffon humide non pelucheux. Éviter l'usage d'alcool et de solvants.
- Il n'y a aucune pièce réparable par l'utilisateur.
- Commander des pièces de rechange éventuelles chez votre revendeur.



## 8. Spécifications techniques

dimensions	280 x 95 x 125 mm
poids	404 g
alimentation	3x 3 pile AA ( <b>LR03C</b> , non incl.)

**N'employer cet appareil qu'avec des accessoires d'origine. La SA Velleman ne peut, dans la mesure conforme au droit applicable être tenue responsable des dommages ou lésions (directs ou indirects) pouvant résulter de l'utilisation de cet appareil. Pour plus d'informations concernant cet article et la dernière version de ce mode d'emploi, visiter notre site web [www.hqpower.eu](http://www.hqpower.eu). Toutes les informations présentées dans ce mode d'emploi peuvent être modifiées sans notification préalable.**

### © DROITS D'AUTEUR

**SA Velleman est l'ayant droit des droits d'auteur de ce mode d'emploi. Tous droits mondiaux réservés.** Toute reproduction, traduction, copie ou diffusion, intégrale ou partielle, du contenu de ce mode d'emploi par quelque procédé ou sur tout support électronique que ce soit est interdite sans l'accord préalable écrit de l'ayant droit.

# MANUAL DEL USUARIO

## 1. Introducción

### A los ciudadanos de la Unión Europea

#### Importantes informaciones sobre el medio ambiente concerniente a este producto



Este símbolo en este aparato o el embalaje indica que, si tira las muestras inservibles, podrían dañar el medio ambiente. No tire este aparato (ni las pilas, si las hubiera) en la basura doméstica; debe ir a una empresa especializada en reciclaje. Devuelva este aparato a su distribuidor o a la unidad de reciclaje local. Respete las leyes locales en relación con el medio ambiente.

#### Si tiene dudas, contacte con las autoridades locales para residuos.

¡Gracias por elegir HQPower™! Lea atentamente las instrucciones del manual antes de usar el aparato. Si ha sufrido algún daño en el transporte no lo instale y póngase en contacto con su distribuidor.

## 2. Instrucciones de seguridad

	<p>Mantenga el aparato lejos del alcance de personas no capacitadas y niños.</p>
	<p>Este aparato no es apto para personas (niños incl.) con capacidades físicas, sensoriales o mentales reducidas ni personas con una falta de experiencia y conocimientos del producto, salvo si están bajo la vigilancia de una persona que pueda garantizar la seguridad. Para proteger a los niños de los peligros de los aparatos eléctricos, nunca los deje solos con el aparato sin supervisión.</p>
	<p><b>Utilice el aparato sólo en interiores.</b> No exponga este equipo a lluvia, humedad ni a ningún tipo de salpicadura o goteo. Nunca ponga un objeto con líquido en el aparato.</p>

- Los daños causados por descuido de las instrucciones de seguridad de este manual invalidarán su garantía y su distribuidor no será responsable de ningún daño u otros problemas resultantes.
- No conecte el aparato si ha estado expuesto a grandes cambios de temperatura. Espere hasta que el aparato llegue a la temperatura ambiente.
- No mire directamente a la fuente de luz. Esto puede causar un ataque epiléptico.
- Reemplace una pantalla, una óptica o un filtro UV si están dañados (grietas o rayas profundas) de forma que pueda afectar al funcionamiento. Reemplace una bombilla si está dañada o deformada por el calor.
- Los daños causados por modificaciones no autorizadas, no están cubiertos por la garantía.

## 3. Normas generales

Véase la **Garantía de servicio y calidad Velleman®** al final de este manual del usuario.

- Familiarícese con el funcionamiento del aparato antes de utilizarlo.
- Por razones de seguridad, las modificaciones no autorizadas del aparato están prohibidas. Los daños causados por modificaciones no autorizadas, no están cubiertos por la garantía.
- Utilice sólo el aparato para las aplicaciones descritas en este manual. Su uso incorrecto anula la garantía completamente.
- Los daños causados por descuido de las instrucciones de seguridad de este manual invalidarán su garantía y su distribuidor no será responsable de ningún daño u otros problemas resultantes.
- Debido a las continuas mejoras, el producto podría diferir del de las imágenes.
- Las imágenes son meramente ilustrativas.
- No conecte el aparato si ha estado expuesto a grandes cambios de temperatura. Espere hasta que el aparato llegue a la temperatura ambiente.
- Guarde este manual del usuario para cuando necesite consultarlo.

## 4. Características

Este juego incluye 3 efectos de luz que funcionan con pilas. Ideal para pequeñas fiestas con amigos. Incluye: 1 x bola, 1 x bola de espejos, 1 x luz rotativa.

## 5. Descripción

Véase las figuras en la página 2 de este manual del usuario.

<b>1</b>	tapa del compartimiento de pilas
<b>2</b>	compartimiento de pilas

<b>3</b>	las pilas
<b>4</b>	interruptor ON/OFF

## 6. Funcionamiento

### 6.1 Instalar/reemplazar las pilas

1. Abra el compartimiento de pilas.
2. Si fuera necesario, quite las pilas agotadas.
3. Introduzca las pilas nuevas. Respete la polaridad. Utilice siempre pilas del mismo tipo y no mezcle pilas nuevas y agotadas.
4. Vuelva a cerrar el compartimiento de pilas.



**Advertencia:** Nunca perforo las pilas y no las eche al fuego (peligro de explosión). Nunca recargue pilas no recargables (alcalinas). Respete las leyes locales en relación con el medio ambiente al tirar las pilas. Mantenga las pilas lejos del alcance de niños.

### 6.2 Instalación

- Utilice estos efectos de luz de manera autónoma en una superficie plana y estable. No son aptos para colgar salvo en un gancho.
  - El soporte donde irá el aparato, debe ser capaz de sostener 10 veces el peso de éste durante una hora, sin que se produzca una deformación de dicho soporte.
  - Evite ponerse debajo del aparato durante el montaje.
  - Instale el aparato fuera del alcance de personas no autorizadas y en un lugar con poca gente.

### 6.3 Uso

Active el aparato con el interruptor ON/OFF. Desactive el aparato después del uso.

## 7. Limpieza y mantenimiento

- Apriete bien las tuercas y los tornillos y verifique que no hay señales de oxidación.
- No modifique la carcasa, las lentes, los soportes ni el lugar de instalación p.ej. no taladre agujeros adicionales en un soporte o no modifique las conexiones, etc.
- Limpie el aparato regularmente con un paño húmedo sin pelusas. No utilice alcohol ni disolventes.
- El usuario no habrá de efectuar el mantenimiento de ninguna pieza.
- Contacte con su distribuidor si necesita piezas de recambio.

## 8. Especificaciones

dimensiones	280 x 95 x 125 mm
peso	404 g
alimentación	3 x 3 pila AA ( <b>LR03C</b> , no incl.)

**Utilice este aparato sólo con los accesorios originales. Velleman NV no será responsable de daños ni lesiones causados por un uso (indebido) de este aparato. Para más información sobre este producto y la versión más reciente de este manual del usuario, visite nuestra página [www.hqpower.eu](http://www.hqpower.eu). Se pueden modificar las especificaciones y el contenido de este manual sin previo aviso.**

### © DERECHOS DE AUTOR

Velleman NV dispone de los derechos de autor para este manual del usuario. Todos los derechos mundiales reservados. Está estrictamente prohibido reproducir, traducir, copiar, editar y guardar este manual del usuario o partes de ello sin el consentimiento previo por escrito del propietario del copyright.

# BEDIENUNGSANLEITUNG

## 1. Einführung

An alle Einwohner der Europäischen Union

**Wichtige Umweltinformationen über dieses Produkt**



Dieses Symbol auf dem Produkt oder der Verpackung zeigt an, dass die Entsorgung dieses Produktes nach seinem Lebenszyklus der Umwelt Schaden zufügen kann. Entsorgen Sie die Einheit (oder verwendeten Batterien) nicht als unsortierter Hausmüll; die Einheit oder verwendeten Batterien müssen von einer spezialisierten Firma zwecks Recycling entsorgt werden. Diese Einheit muss an den Händler oder ein örtliches Recycling-Unternehmen retourniert werden. Respektieren Sie die örtlichen Umweltvorschriften.

**Falls Zweifel bestehen, wenden Sie sich für Entsorgungsrichtlinien an Ihre örtliche Behörde.**

Vielen Dank, dass Sie sich für HQPower™ entschieden haben! Lesen Sie diese Bedienungsanleitung vor Inbetriebnahme sorgfältig durch. Überprüfen Sie, ob Transportschäden vorliegen. Sollte dies der Fall sein, verwenden Sie das Gerät nicht und wenden Sie sich an Ihren Händler.

## 2. Sicherheitshinweise

	<p>Halten Sie Kinder und Unbefugte vom Gerät fern.</p>
	<p>Dieses Gerät ist nicht für Personen mit körperlich, sensorisch oder geistig eingeschränkten Fähigkeiten, oder für unerfahrene und unwissende Personen geeignet, es sei denn, diese wurden von einer schutzbefohlenen Person in Bezug auf den Gebrauch des Geräts beaufsichtigt oder angeleitet. Das Produkt ist kein Spielzeug, es gehört nicht in Kinderhände. Lassen Sie in Anwesenheit von Kindern besondere Vorsicht walten.</p>
	<p><b>Das Gerät ist nur für den Gebrauch im Innenbereich geeignet.</b> Schützen Sie das Gerät vor Regen und Feuchte. Setzen Sie das Gerät keiner Flüssigkeit wie z.B. Tropf- oder Spritzwasser, aus. Stellen Sie keine mit Flüssigkeit befüllten Gegenstände auf das Gerät.</p>

- Bei Schäden, die durch Nichtbeachtung der Bedienungsanleitung verursacht werden, erlischt der Garantieanspruch. Für daraus resultierende Folgeschäden übernimmt der Hersteller keine Haftung.
- Das Gerät bei Temperaturschwankungen nicht sofort einschalten. Schützen Sie das Gerät vor Beschädigung, indem Sie es ausgeschaltet lassen bis es die Zimmertemperatur erreicht hat.
- Blicken Sie niemals direkt in die Lichtquelle da bei empfindlichen Menschen epileptische Anfälle ausgelöst werden können.
- Tauschen Sie beschädigte Schutzkappen, Objektive oder UV-Filter (z.B. Risse oder tiefe Kratzer) aus wenn die Wirksamkeit verringert ist. Tauschen Sie eine beschädigte oder thermisch verformte Lampe aus.
- Bei Schäden verursacht durch eigenmächtige Änderungen erlischt der Garantieanspruch.

## 3. Allgemeine Richtlinien

Siehe **Velleman® Service- und Qualitätsgarantie** am Ende dieser Bedienungsanleitung.

- Nehmen Sie das Gerät erst in Betrieb, nachdem Sie sich mit seinen Funktionen vertraut gemacht haben.
- Eigenmächtige Veränderungen sind aus Sicherheitsgründen verboten. Bei Schäden verursacht durch eigenmächtige Änderungen erlischt der Garantieanspruch.
- Verwenden Sie das Gerät nur für Anwendungen beschrieben in dieser Bedienungsanleitung. Bei falscher Anwendung dieses Gerätes erlischt der Garantieanspruch.
- Bei Schäden, die durch Nichtbeachtung der Bedienungsanleitung verursacht werden, erlischt der Garantieanspruch. Für daraus resultierende Folgeschäden übernimmt der Hersteller keine Haftung.

- Durch ständige Verbesserungen, kann das Produkt von den Abbildungen abweichen.
- Die Abbildungen dienen nur zur Illustration.
- Das Gerät bei Temperaturschwankungen nicht sofort einschalten. Schützen Sie das Gerät vor Beschädigung, indem Sie es ausgeschaltet lassen bis es die Zimmertemperatur erreicht hat.
- Bewahren Sie diese Bedienungsanleitung für künftige Einsichtnahme auf.

## 4. Eigenschaften

Der Set enthält 3 batteriebetriebenen Lichteffekte. Ideal für kleine Feten mit Freunden. Lieferumfang: 1x Diskokugel, 1x Spiegelkugel, 1 x Rundumleuchte.

## 5. Beschreibung

Siehe Abbildungen, Seite 2 dieser Bedienungsanleitung.

<b>1</b>	Batteriedeckel
<b>2</b>	Batteriefach

<b>3</b>	Die Batterien
<b>4</b>	EIN/AUS-Schalter

## 6. Anwendung

### 6.1 Die Batterien einlegen/ersetzen

1. Batteriefach öffnen.
2. Wenn nötig, nehmen Sie die alten Batterien heraus.
3. Legen Sie die neuen Batterien polungsrichtig ein. Verwenden Sie immer Batterien gleichen Typs und mischen Sie keine alten und neuen Batterien.
4. Schließen Sie das Batteriefach.



**Warnung:** Durchbohren Sie nie die Batterien und werfen Sie diese nicht ins Feuer (Explosionsgefahr). Laden Sie keine nicht-wiederaufladbare Batterien (Alkali). Respektieren Sie die örtlichen Umweltvorschriften beim Entsorgen der Batterien. Halten Sie die Batterien von Kindern fern.

### 6.2 Installation

- Die Lichteffekte eignen sich für einen autonomen Gebrauch auf einer ebenen und stabilen Oberfläche. Sie eignen sich nicht um aufzuhängen, außer mit einem Haken.
  - Die Konstruktion muss während einer Stunde eine Punktlast von maximal 10 x dem Gewicht des Gerätes tragen können, ohne dass Verformung verursacht wird.
  - Stehen Sie während der Montage niemals direkt unter dem Gerät.
  - Montieren Sie das Gerät an einem Ort, wo niemand es berühren kann und wo wenige Leute vorübergehen.

### 6.3 Anwendung

Schalten Sie die Lichteffekte mit dem EIN/AUS-Schalter ein. Schalten Sie das Gerät nach Gebrauch aus.

## 7. Reinigung und Wartung

- Verwendete Schrauben müssen fest angespannt werden und dürfen keine Rostspuren zeigen.
- Das Gehäuse, die Linsen, die Montagebügel und der Montageort dürfen nicht angepasst werden, z.B. bohren Sie keine zusätzlichen Löcher in Montagebügeln, verändern Sie die Anschlüsse nicht usw.
- Verwenden Sie zur Reinigung ein feuchtes, fusselfreies Tuch. Verwenden Sie auf keinen Fall Alkohol oder irgendwelche Lösungsmittel.
- Es gibt keine zu wartenden Teile.
- Bestellen Sie eventuelle Ersatzunterteile bei Ihrem Fachhändler.

## 8. Technische Daten

Abmessungen	280 x 95 x 125 mm
Gewicht	404 g
Stromversorgung	3 x 3 AA-Batterie ( <b>LR03C</b> , nicht mitgeliefert)

**Verwenden Sie dieses Gerät nur mit originellen Zubehörteilen. Velleman NV übernimmt keine Haftung für Schaden oder Verletzungen bei (falscher) Anwendung dieses Gerätes. Für mehr Informationen zu diesem Produkt und die neueste Version dieser Bedienungsanleitung, siehe [www.hqpower.eu](http://www.hqpower.eu). Alle Änderungen ohne vorherige Ankündigung vorbehalten.**

### © URHEBERRECHT

**Velleman NV besitzt das Urheberrecht für diese Bedienungsanleitung. Alle weltweiten Rechte vorbehalten.** Ohne vorherige schriftliche Genehmigung des Urhebers ist es nicht gestattet, diese Bedienungsanleitung ganz oder in Teilen zu reproduzieren, zu kopieren, zu übersetzen, zu bearbeiten oder zu speichern.